



ERP22-35VL

FICHE TECHNIQUE

2200 - 3500 kg

Série VL

Chariots élévateurs
électriques



DIMENSIONS DU CHARIOT – SÉRIE VL

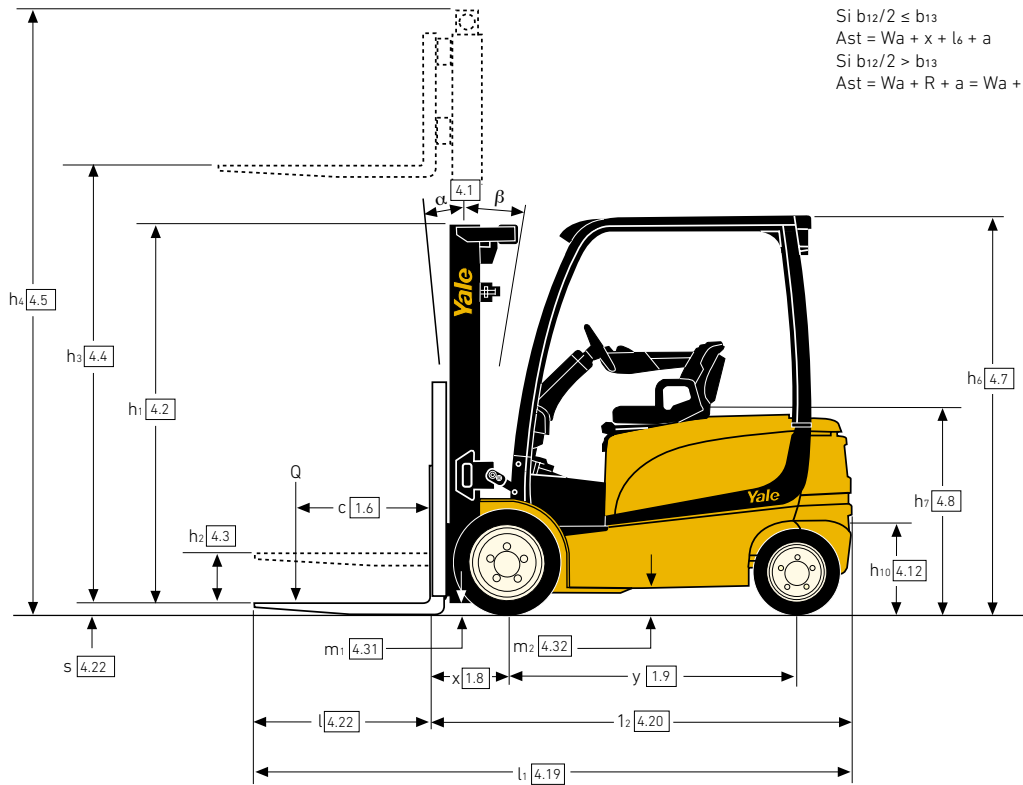

$$\begin{aligned} &\text{Si } b_{12}/2 \leq b_{13} \\ &A_{st} = Wa + x + l_6 + a \\ &\text{Si } b_{12}/2 > b_{13} \\ &A_{st} = Wa + R + a = Wa + \sqrt{(l_6 + x)^2 + (b_{12}/2 - b_{13})^2} + a \end{aligned}$$

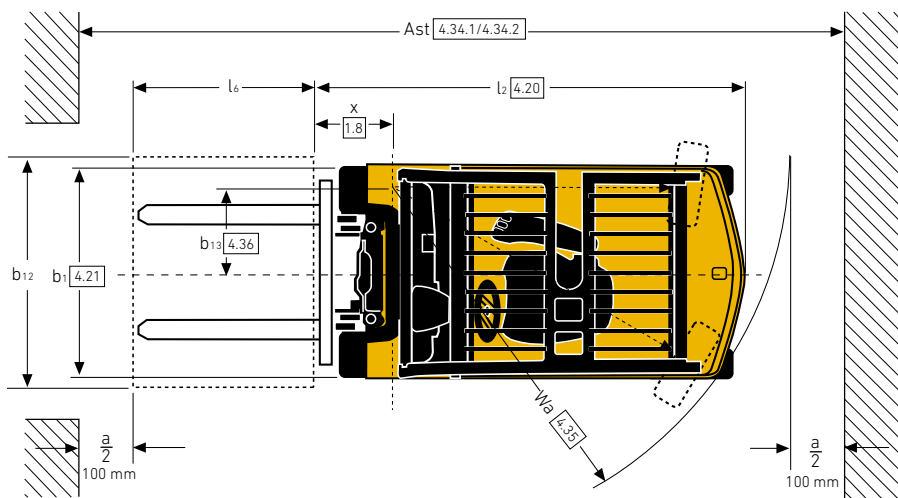

CHARGE NOMINALE VS CENTRE DE CHARGE – SÉRIE VL

Tablier standard

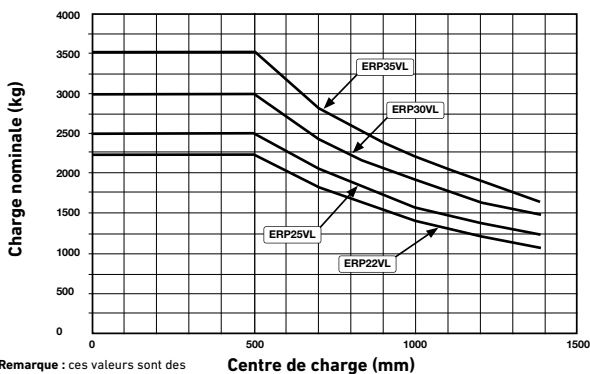

CHARGE NOMINALE VS CENTRE DE CHARGE – SÉRIE VL

Tablier à déplacement latéral avec positionneur de fourches

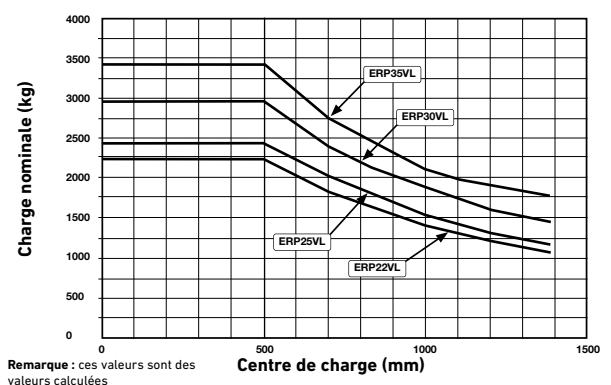

Calculs basés sur : mât triplex à levée libre totale de 5100 mm (ERP20-25 VL MWB), 4650 mm (ERP25VL LWB) ou 4460 mm (ERP30-35 VL) et tablier standard de 1067 mm avec dossier d'appui de charge

VDI 2198 – SPÉCIFICATIONS GÉNÉRALES – SÉRIE VL

		Yale						
		ERP 22VL MWB		ERP 25VL MWB		ERP 25VL LWB		
GÉNÉRALITÉS	1.1	Constructeur						
	1.2	Désignation du modèle						
	1.3	Modèle	Value	Productivity	Value	Productivity	Value	
	1.4	Motorisation	Électrique (batterie)					
	1.5	Type d'opérateur	Assis					
	1.6	Capacité nominale/charge nominale	2,2		2,5			
	1.8	Distance du centre de charge	500					
	1.8	Distance de la charge, entre le centre du pont moteur et les fourches	419					
	1.9	Empattement	1606				1750	
	POIDS	2.1	Poids en service ⁽¹⁾	4520				4930
2.2		Charge par essieu, en charge, avant/arrière ⁽¹⁾	5739 / 977	5640 / 1224	6211 / 805	6114 / 1254	6283 / 1144	
2.3		Charge par essieu, à vide, avant/arrière ⁽¹⁾	2279 / 2236	2018 / 2646	2279 / 2236	1805 / 3063	2469 / 2458	
PNEUMATIQUES	3.1	Pneus, avant/arrière	Pneus pleins souples					
	3.2	Taille des pneus, avant	23 x 10 - 12					
	3.3	Taille des pneus, arrière	18 x 7 - 8					
	3.5	Nombre de roues, avant/arrière (x = motrices)	2X / 2					
	3.6	Voie, à l'avant	938 / 1054					
	3.7	Voie, à l'arrière	992					
	DIMENSIONS	4.1	Inclinaison du mât/tablier porte-fourches vers l'avant α / l'arrière β	α / β (°)				5 / 5
4.2		Hauteur du mât abaissé					2192	
4.3		Levée libre ⁽²⁾					100	
4.4		Levée ⁽²⁾					3350	
4.5		Hauteur, mât déployé ⁽³⁾					3960	
4.7		Hauteur du protège-conducteur (cabine) ⁽⁴⁾					2193	
4.7.1		Hauteur de la cabine (cabine ouverte)					2206	
4.8		Hauteur du siège/hauteur de plancher ⁽⁵⁾					1070	
4.12		Hauteur du crochet					262	
4.19		Longueur hors tout	3336				3480	
4.20		Longueur jusqu'à la face avant des fourches ⁽⁶⁾	2336				2480	
4.21		Largeur hors tout ⁽⁷⁾	1173 / 1289					
4.22		Dimensions des fourches (ISO2331)	40 / 100 / 1000					
4.23		Tablier porte-fourches ISO 2328, classe/type A, B	2A					
4.24		Largeur du tablier porte-fourches ⁽⁸⁾	1067					
4.31		Garde au sol, en charge, en dessous du mât					83	
4.32		Garde au sol au milieu de l'empattement					137	
4.33		Dimension de la charge $b_{12} \times l_6$ dans le sens transversal	1200 x 1000					
4.34		Largeur d'allée, dimensions de la charge prédéterminées	3613				3750	
4.34.1		Largeur d'allée pour palettes 1000 x 1200 dans le sens transversal	3613				3750	
4.34.2		Largeur d'allée pour palettes 800 x 1200 dans le sens longitudinal	3766				3906	
4.35		Rayon de braquage	1931				2073	
4.36		Rayon de braquage intérieur	173				189	
4.41	Allée pour giration à 90° (avec des palettes de largeur = 1200 mm et longueur = 1000 mm)	1981				2043		
4.42	Hauteur de marche (du sol au marchepied) ⁽⁹⁾	706 / 810						
4.43	Hauteur de marche	475						
PERFORMANCES	5.1	Vitesse de déplacement en charge/à vide ⁽¹⁰⁾	18,0 / 18,0	21,0 / 21,0	18,0 / 18,0	21,0 / 21,0	18,0 / 18,0	
	5.2	Vitesse de levage, en charge/à vide	0,40 / 0,63	0,52 / 0,72	0,38 / 0,63	0,49 / 0,72	0,38 / 0,63	
	5.3	Vitesse de descente, en charge/à vide	0,57 / 0,51					
	5.5	Force de traction, en charge/à vide ⁽¹¹⁾	5468 / 5773	6015 / 6235	5591 / 5726	6037 / 6185	5591 / 5726	
	5.6	Force de traction maxi, en charge/à vide ⁽¹²⁾	18 045 / 19 052	19 849 / 20 576	18 451 / 18 897	19 927 / 20 409	18 451 / 18 897	
	5.7	Performances en rampe en charge/à vide ⁽¹³⁾	10 / 14		11 / 16		9 / 13	
	5.8	Pente maxi surmontable, en charge/à vide ⁽¹²⁾	26 / 39		28 / 42		24 / 35	
	5.9	Temps d'accélération, en charge/à vide ⁽¹⁰⁾	4,42 / 4,11		4,04 / 3,71		4,45 / 4,11	
	5.10	Frein de service	Hydraulique					
	ÉLECTRIQUE	6.1	Spécifications du moteur de traction S2 60 min	kW				2 x 10,0
6.2		Spécifications du moteur de levage à S3 15 %	16,0		24,0		16,0	
6.3		Batterie selon DIN 43531/35/36 A, B, C, non	43536A					
6.4		Tension batterie/capacité nominale K5	(V)/(ah)				80 / 560	
6.5		Poids de la batterie	kg				1480 / 1635	
6.6		Consommation d'énergie selon le cycle VDI ⁽¹⁴⁾	6,68	7,51	7,00	7,87	1770 / 1956	
AUTRES	8.1	Type d'unité motrice	Électronique à courant alternatif					
	10.1	Pression de service pour les accessoires					155	
	10.2	Volume d'huile pour les accessoires ⁽¹⁵⁾					20 - 40	
	10.3	Capacité en huile du réservoir hydraulique					29,3	
	10.7	Niveau de pression sonore au siège de l'opérateur ⁽¹⁶⁾	67	68	67	68	67	
	10.8	Crochet d'attelage, type DIN					À broche	

(1) Capacité de batterie maxi

(2) Bas des fourches

(3) Sans dossier d'appui de charge

(4) h_6 avec une tolérance de +/- 5 mm

(5) Suspension totale spécifiée en position comprimée. Ajouter 40 mm pour la position nominale. Ajouter 104 mm pour l'option d'extraction latérale de la batterie

(6) Avec tablier à déplacement latéral, ajouter 32 mm pour ERP 22VL - ERP 25VL MWB, 34 mm pour ERP 25VL LWB, 33 mm pour ERP 30VL LWB, 32 mm pour ERP 35VL LWB

(7) Voie standard/large

(8) Ajouter 28 mm avec dossier d'appui de charge

(9) Dépose verticale/horizontale de la batterie

(10) Mode de fonctionnement HiP (Hautes performances)

VDI 2198 – SPÉCIFICATIONS GÉNÉRALES – SÉRIE VL

		Yale							
		ERP 25VL LWB	ERP 30VL LWB		ERP 35VL LWB				
GÉNÉRALITÉS	1.1	Constructeur							
	1.2	Désignation du modèle							
		Modèle	Productivity	Value	Productivity	Value	Productivity		
	1.3	Motorisation	Électrique (batterie)						
	1.4	Type d'opérateur	Assis						
	1.5	Capacité nominale/charge nominale	Q (t)	2,5	3,0	3,5			
	1.6	Distance du centre de charge	c (mm)	500					
	1.8	Distance de la charge, entre le centre du pont moteur et les fourches	x (mm)	419	431				
	1.9	Empattement	y (mm)	1750					
POIDS	2.1	Poids en service ⁽¹⁾	kg	4930	5000		5320		
	2.2	Charge par essieu, en charge, avant/arrière ⁽¹⁾	kg	6183 / 1167	7157 / 841	7055 / 1244	7871 / 942		
	2.3	Charge par essieu, à vide, avant/arrière ⁽¹⁾	kg	2067 / 2783	2560 / 2438	2090 / 3209	2508 / 2805		
PNEUMATIQUES	3.1	Pneus, avant/arrière	Pneus pleins souples						
	3.2	Taille des pneus, avant	23 x 10 - 12						
	3.3	Taille des pneus, arrière	18 x 7 - 8						
	3.5	Nombre de roues, avant/arrière (x = motrices)	2X / 2						
	3.6	Voie, à l'avant	b ₁₀ (mm)	938 / 1054					
	3.7	Voie, à l'arrière	b ₁₁ (mm)	992					
	DIMENSIONS	4.1	Inclinaison du mât/tablier porte-fourches vers l'avant α / l'arrière β	α / β (°)	5 / 5				
4.2		Hauteur du mât abaissé	h ₁ (mm)	2192					
4.3		Levée libre ⁽²⁾	h ₂ (mm)	100					
4.4		Levée ⁽²⁾	h ₃ (mm)	3350	3155				
4.5		Hauteur, mât déployé ⁽³⁾	h ₄ (mm)	3960	3865				
4.7		Hauteur du protège-conducteur (cabine) ⁽⁴⁾	h ₆ (mm)	2193					
4.7.1		Hauteur de la cabine (cabine ouverte)	2206						
4.8		Hauteur du siège/hauteur de plancher ⁽⁵⁾	h ₇ (mm)	1070					
4.12		Hauteur du crochet	h ₁₀ (mm)	262					
4.19		Longueur hors tout	l ₁ (mm)	3480	3492	3570			
4.20		Longueur jusqu'à la face avant des fourches ⁽⁶⁾	l ₂ (mm)	2480	2492	2570			
4.21		Largeur hors tout ⁽⁷⁾	b ₁ /b ₂ (mm)	1173 / 1289					
4.22		Dimensions des fourches (ISO2331)	s/e/l (mm)	40 / 100 / 1000	50 / 120 / 1000				
4.23		Tablier porte-fourches ISO 2328, classe/type A, B	2A	3A					
4.24		Largeur du tablier porte-fourches ⁽⁸⁾	b ₃ (mm)	1067					
4.31		Garde au sol, en charge, en dessous du mât	m ₁ (mm)	83					
4.32		Garde au sol au milieu de l'empattement	m ₂ (mm)	137					
4.33		Dimension de la charge b ₁₂ x l ₆ dans le sens transversal	b ₁₂ x l ₆ (mm)	1200 x 1000					
4.34		Largeur d'allée, dimensions de la charge prédéterminées	Ast (mm)	3750	3762	3828			
4.34.1		Largeur d'allée pour palettes 1000 x 1200 dans le sens transversal	Ast (mm)	3750	3762	3828			
4.34.2	Largeur d'allée pour palettes 800 x 1200 dans le sens longitudinal	Ast (mm)	3906	3918	3984				
4.35	Rayon de braquage	W _a (mm)	2073			2139			
4.36	Rayon de braquage intérieur	b ₁₃ (mm)	189						
4.41	Allée pour giration à 90° (avec des palettes de largeur = 1200 mm et longueur = 1000 mm)	mm	2043			2076			
4.42	Hauteur de marche (du sol au marchepied) ⁽⁹⁾	mm	706 / 810						
4.43	Hauteur de marche	mm	475						
PERFORMANCES	5.1	Vitesse de déplacement en charge/à vide ⁽¹⁰⁾	km/h	21,0 / 21,0	17,0 / 18,0	19,5 / 21,0	16,0 / 18,0	18,0 / 21,0	
	5.2	Vitesse de levage, en charge/à vide	m/s	0,49 / 0,72	0,33 / 0,59	0,42 / 0,63	0,31 / 0,59	0,37 / 0,63	
	5.3	Vitesse de descente, en charge/à vide	m/s	0,57 / 0,51		0,56 / 0,46		0,58 / 0,46	
	5.5	Force de traction, en charge/à vide ⁽¹¹⁾	N	6037 / 6185	5441 / 5588	5877 / 6035	5478 / 5720	5918 / 6177	
	5.6	Force de traction maxi, en charge/à vide ⁽¹²⁾	N	19 927 / 20 409	17 956 / 18 441	19 393 / 19 916	18 076 / 18 875	19 522 / 20 385	
	5.7	Performances en rampe en charge/à vide ⁽¹³⁾	%	10 / 14	8 / 12	9 / 13	7 / 12	8 / 13	
	5.8	Pente maxi surmontable, en charge/à vide ⁽¹²⁾	%	26 / 38	22 / 34	24 / 37	20 / 32	22 / 35	
	5.9	Temps d'accélération, en charge/à vide ⁽¹⁰⁾	s	4,04 / 3,71	4,56 / 4,18	4,14 / 3,78	4,60 / 4,23	4,19 / 3,83	
	5.10	Frein de service	Hydraulique						
	ÉLECTRIQUE	6.1	Spécifications du moteur de traction S2 60 min	kW	2x 10,0				
6.2		Spécifications du moteur de levage à S3 15 %	kW	24,0	16,0	24,0	16,0	24,0	
6.3		Batterie selon DIN 43531/35/36 A, B, C, non	43536A						
6.4		Tension batterie/capacité nominale K5	(V)/(ah)	80 / 700					
6.5		Poids de la batterie	kg	1770 / 1956					
6.6		Consommation d'énergie selon le cycle VDI ⁽¹⁴⁾	kWh/h au nombre de cycles	8,86	8,66	9,74	10,03	11,28	
AUTRES	8.1	Type d'unité motrice	Électronique à courant alternatif						
	10.1	Pression de service pour les accessoires	bar	155					
	10.2	Volume d'huile pour les accessoires ⁽¹⁵⁾	L/min	20 - 40					
	10.3	Capacité en huile du réservoir hydraulique	l	29,3					
	10.7	Niveau de pression sonore au siège de l'opérateur ⁽¹⁶⁾	dB(A)	68	67	68	67	68	
	10.8	Crochet d'attelage, type DIN	À broche						

(11) Puissance nominale 60 minutes

(12) Puissance nominale 5 minutes

(13) Puissance nominale 30 minutes

(14) Mode de fonctionnement eLo (Basse consommation énergétique)

(15) Débit maximal programmable par le biais de l'afficheur tableau de bord

(16) LPAZ, mesuré conformément aux cycles de tests et sur la base des valeurs pondérées figurant dans la norme EN12053

Fiche technique basée sur les spécifications suivantes : mât duplex à levée libre limitée de 3390 mm (ERP 22-25 VL) ou 3200 mm (ERP 30-35 VL), tablier standard et fourches de 1000 mm avec dossier d'appui de charge, autonomie prolongée activée, configuration de batterie DIN, siège et protège-conducteur standard, hydraulique manuelle et pneus pleins souples sur les roues motrices et directrices

Toutes les valeurs sont des valeurs nominales auxquelles peuvent s'appliquer des tolérances.

DIMENSIONS DU MÂT – ERP 22VL MWB

h ₁ (mm)	h _{2+s} (mm)	h _{3+s} (mm)	h ₄ (mm)	Inclinaison		Fourches			Déplacement latéral intégré		
						Centre de charge (kg)			Centre de charge (kg)		
						Av.	Ar.	500	600	700	500
Mât duplex à levée libre limitée											
2195	140	3390	3956	5	5	2200	2000	1900	2200	2000	1830
2395	140	3790	4356	5	5	2200	2000	1900	2200	2000	1820
2745	140	4330	4896	5	5	2200	2000	1890	2200	1990	1810
2995	140	4830	5396	5	5	2200	2000	1880	2190	1980	1800
Mât duplex à levée libre totale											
2195	1625	3400	3966	5	5	2200	2000	1900	2200	2000	1830
Mât triplex à levée libre totale											
2145	1595	4950	5496	5	5	2200	2000	1870	2180	1970	1790
2395	1845	5550	6096	5	5	2110	1920	1780	2070	1870	1700
2595	2045	6000	6546	5	5	2020	1830	1700	1980	1790	1630

Toutes les capacités sont calculées avec des fourches de 1000 mm de long et sans dossieret d'appui de charge.

DIMENSIONS DU MÂT – ERP 25VL MWB, ERP 25VL LWB

h ₁ (mm)	h _{2+s} (mm)	h _{3+s} (mm)	h ₄ (mm)	Inclinaison		Fourches			Déplacement latéral intégré			Fourches			Déplacement latéral intégré		
						Centre de charge (kg)			Centre de charge (kg)			Centre de charge (kg)			Centre de charge (kg)		
						Av.	Ar.	500	600	700	500	600	700	500	600	700	500
Mât duplex à levée libre limitée																	
2195	140	3390	3956	5	5	2500	2270	2140	2490	2250	2060	2500	2270	2170	2500	2270	2090
2395	140	3790	4356	5	5	2500	2270	2130	2490	2250	2050	2500	2270	2170	2500	2270	2090
2745	140	4330	4896	5	5	2500	2270	2120	2470	2240	2040	2500	2270	2160	2500	2270	2080
2995	140	4830	5396	5	5	2480	2250	2090	2440	2210	2010	2500	2270	2150	2500	2270	2070
Mât duplex à levée libre totale																	
2195	1625	3400	3966	5	5	2500	2270	2140	2500	2600	2060	2500	2270	2170	2500	2270	2090
Mât triplex à levée libre totale																	
2145	1595	4950	5496	5	5	2440	2210	2060	2400	2170	1980	2500	2270	2140	2500	2250	2060
2395	1845	5550	6096	5	5	2310	2100	1930	2250	2030	1850	2410	2190	2050	2380	2150	1960
2595	2045	6000	6546	5	5	2210	2000	1840	2150	1940	1770	2310	2100	1960	2290	2070	1890

Toutes les capacités sont calculées avec des fourches de 1000 mm de long et sans dossieret d'appui de charge.

DIMENSIONS DU MÂT – ERP 30VL LWB, ERP 35VL LWB

h ₁ (mm)	h _{2+s} (mm)	h _{3+s} (mm)	h ₄ (mm)	Inclinaison		Fourches			Déplacement latéral intégré			Fourches			Déplacement latéral intégré		
						Centre de charge (kg)			Centre de charge (kg)			Centre de charge (kg)			Centre de charge (kg)		
						Av.	Ar.	500	600	700	500	600	700	500	600	700	500
Mât duplex à levée libre limitée																	
2195	145	3200	3861	5	5	3000	2720	2550	2960	2680	2440	3500	3130	2680	3440	3110	2680
2395	145	3600	4261	5	5	3000	2720	2540	2950	2670	2440	3500	3130	2680	3430	3100	2680
2745	145	4100	4761	5	5	3000	2720	2530	2940	2660	2430	3500	3130	2680	3420	3090	2680
2995	145	4600	5261	5	5	2920	2650	2460	2850	2580	2360	3410	3090	2680	3330	3010	2680
Mât duplex à levée libre totale																	
2195	1535	3205	3862	5	5	3000	2720	2550	2960	2680	2440	3500	3130	2680	3440	3110	2680
Mât triplex à levée libre totale																	
2145	1500	4610	5252	5	5	2970	2690	2500	2900	2620	2390	3460	3130	2680	3470	3050	2680
2295	1650	4910	5552	5	5	2900	2630	2440	2830	2560	2340	3400	3080	2680	3300	2980	2680
2395	1750	5210	5852	5	5	2840	2570	2380	2760	2500	2280	3320 ⁽¹⁾	3010 ⁽¹⁾	2680 ⁽¹⁾	3220 ⁽¹⁾	2920 ⁽¹⁾	2660 ⁽¹⁾
2645	2000	5810	6452	5	5	2690	2440	2250	2600	2350	2150	3170 ⁽¹⁾	2870 ⁽¹⁾	2640 ⁽¹⁾	3060 ⁽¹⁾	2760 ⁽¹⁾	2520 ⁽¹⁾

(1) Voie large obligatoire

Toutes les capacités sont calculées avec des fourches de 1000 mm de long et sans dossieret d'appui de charge.

Toutes les valeurs sont des valeurs nominales auxquelles peuvent s'appliquer des tolérances.





À propos de Yale®

Yale Materials Handling Corporation est l'un des plus anciens constructeurs de chariots élévateurs et d'équipements de magasinage du monde. Nous sommes présents dans le secteur du levage depuis 1875 et mettons à profit cette expérience pour aider les clients à résoudre leurs problématiques de manutention. Notre gamme complète de chariots existe dans des capacités s'échelonnant de 1 à 16 tonnes et dans différentes motorisations thermiques ou électriques. Yale propose également des solutions de robotique, de télémétrie et de gestion de parcs, des pièces détachées ainsi que des financements et des formations. Des chariots élévateurs conventionnels aux nouvelles technologies, notre objectif quotidien est de travailler avec notre réseau national de concessionnaires dans une optique d'amélioration continue, avec l'ambition de vous fournir les solutions dont vous avez besoin, au moment où vous en avez besoin et de la manière dont vous en avez besoin.

AU SERVICE DE MULTIPLES SECTEURS :

3PL

Pièces automobiles

Boissons

Aliments froids et surgelés

Distribution agroalimentaire

Transformation agroalimentaire

Meubles et articles d'ameublement

Santé et pharmaceutique

Magasins d'équipement ménager

Commerce de détail

E-commerce

Yale Lift Truck Technologies

Centennial House
Frimley Business Park
Frimley
Surrey
GU16 7SG
Royaume-Uni

www.yale.com



Sécurité : tous les produits Yale vendus dans les pays de l'UE, au Royaume-Uni et en Turquie sont conformes à la directive relative aux machines 2006/42/CE et portent le marquage **CE**. Les chariots Yale vendus dans les autres pays peuvent être commandés et lancés en production conformément aux exigences de la directive relative aux machines ; à ce titre, ils porteront le marquage **CE**.

HYSTER-YALE UK LIMITED opérant sous la dénomination Yale Lift Truck Technologies. Siège social : Centennial House, Building 4.5, Frimley Business Park, Frimley, Surrey GU16 7SG, Royaume-Uni. Société immatriculée en Angleterre et au Pays de Galles. Numéro d'immatriculation de la société : 02636775.

©2023 Hyster-Yale Group, Inc., tous droits réservés. YALE et YALE  sont des marques commerciales d'Hyster-Yale Group, Inc. Les chariots peuvent être présentés avec des équipements en option et/ou des caractéristiques qui ne sont pas disponibles dans toutes les régions du monde. Les performances dépendent de l'état du chariot, de ses équipements et de l'application. Les spécifications peuvent faire l'objet de modifications sans préavis.

Avertissement : la manutention des charges à grandes hauteurs exige une attention particulière. Les opérateurs devront recevoir la formation nécessaire ; ils devront avoir lu et compris les instructions figurant dans le Manuel d'utilisation et les respecter. Si l'une des informations fournies est déterminante pour votre application, consultez votre concessionnaire Yale®.

Référence publication 220991877 Rév. 00 (0323DMS) FR