



ERP22-35VL

HOJA DE ESPECIFICACIONES

2200 - 3500 kg

Serie VL

Carretillas elevadoras
eléctricas



DIMENSIONES DE LA CARRETILLA – SERIE VL

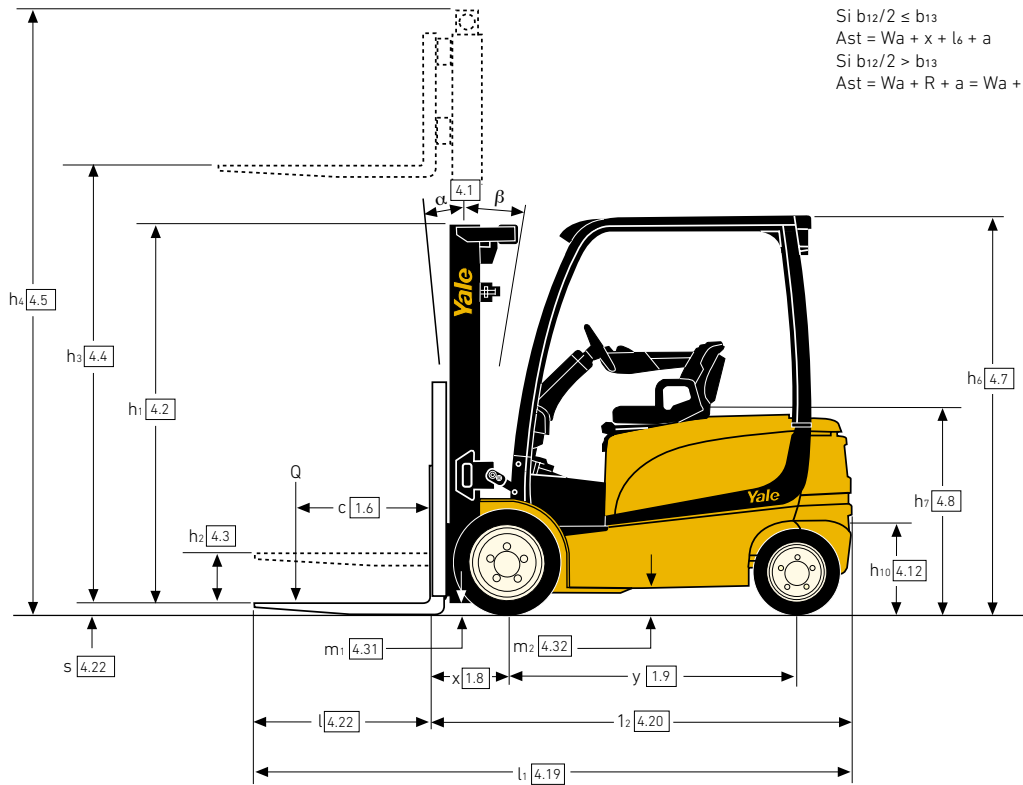

$$\begin{aligned} &\text{Si } b_{12}/2 \leq b_{13} \\ &A_{st} = Wa + x + l_6 + a \\ &\text{Si } b_{12}/2 > b_{13} \\ &A_{st} = Wa + R + a = Wa + \sqrt{(l_6 + x)^2 + (b_{12}/2 - b_{13})^2} + a \end{aligned}$$

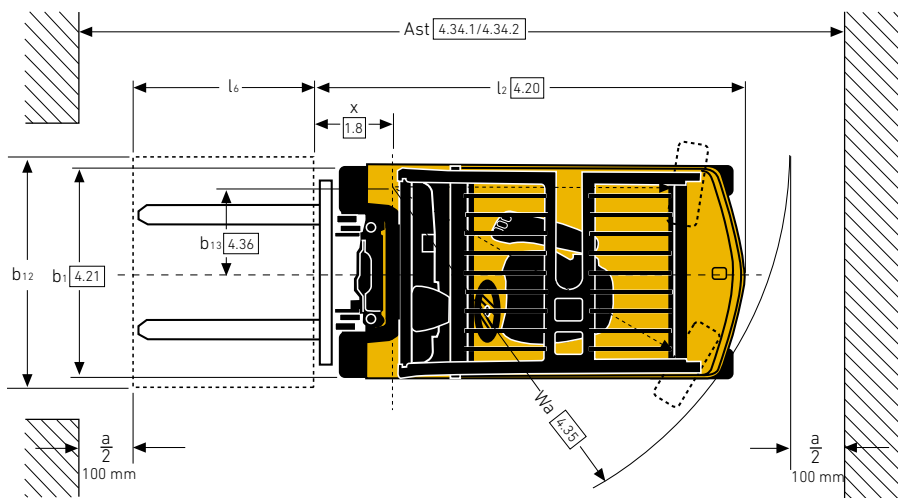

CARGA NOMINAL EN FUNCIÓN DEL CENTRO DE CARGA – SERIE VL

Tablero estándar

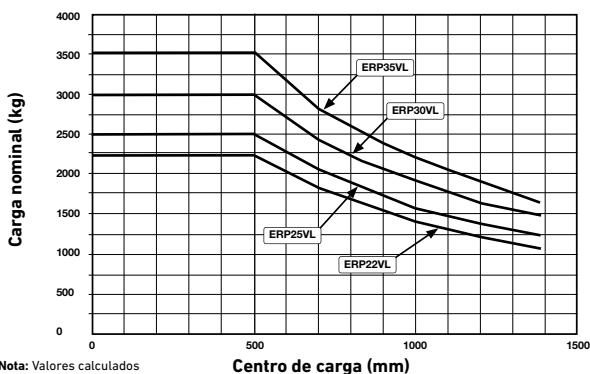

CARGA NOMINAL EN FUNCIÓN DEL CENTRO DE CARGA – SERIE VL

Tablero con desplazamiento lateral, posicionador de horquillas

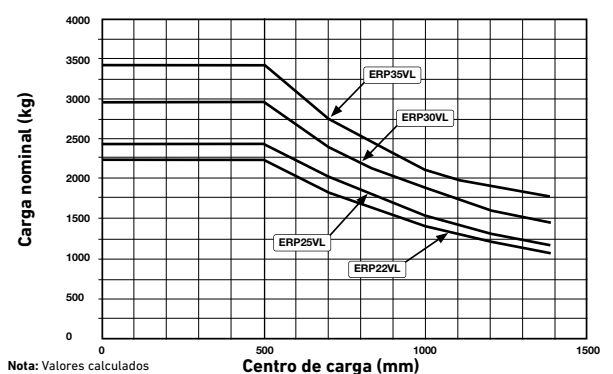

Cálculos basados en: 5100 mm (ERP20-25 VL MWB), 4650 mm (ERP25VL LWB) o 4460 mm (ERP30-35 VL) mástil de elevación libre completa de 3 etapas con tablero estándar de 1067 mm con rejilla soporte de carga

VDI 2198 – ESPECIFICACIONES GENERALES – SERIE VL

GENERAL	1.1	Fabricante	Yale						
	1.2	Designación del modelo	ERP 22VL MWB (batalla media)		ERP 25VL MWB		ERP 25VL LWB (batalla larga)		
		Modelo	Valor	Productividad	Valor	Productividad	Valor		
	1.3	Propulsión	Eléctricas (batería)						
	1.4	Tipo de operario	Sentado						
	1.5	Capacidad nominal/carga nominal	2.2		2.5				
	1.6	Distancia del centro de carga	500						
	1.8	Distancia de carga, centro del árbol propulsor a la horquilla	419						
	1.9	Batalla	1606				1750		
PESO	2.1	Peso de servicio ⁽¹⁾	4520				4930		
	2.2	Carga por eje, con carga, delantero/trasero ⁽¹⁾	5739 / 977	5640 / 1224	6211 / 805	6114 / 1254	6283 / 1144		
	2.3	Carga por eje, sin carga, delantero/trasero ⁽¹⁾	2279 / 2236	2018 / 2646	2279 / 2236	1805 / 3063	2469 / 2458		
RUEDAS	3.1	Neumáticos, delanteros/traseros	Superelásticos						
	3.2	Tamaño de las ruedas, delanteras	23 x 10 - 12						
	3.3	Tamaño de las ruedas, traseras	18 x 7 - 8						
	3.5	Número de ruedas, delanteras/traseras (x = ruedas conducidas)	2X / 2						
	3.6	Banda de rodadura, delantera	938 / 1054						
	3.7	Banda de rodadura, trasera	992						
	DIMENSIONES	4.1	Inclinación del mástil/tablero de horquillas hacia delante α / hacia atrás β	α / β (°)					
4.2		Altura del mástil, descendido	h ₁ (mm)						
4.3		Elevación libre ⁽²⁾	h ₂ (mm)						
4.4		Elevación ⁽²⁾	h ₃ (mm)						
4.5		Altura, mástil extendido ⁽³⁾	h ₄ (mm)						
4.7		Altura del tejadillo protector (cabina) ⁽⁴⁾	h ₆ (mm)						
4.7.1		Altura de la cabina (cabina abierta)	2206						
4.8		Altura asiento/altura plataforma ⁽⁵⁾	1070						
4.12		Altura acoplamiento	h ₁₀ (mm)						
4.19		Longitud total	l ₁ (mm)				3480		
4.20		Longitud hasta la cara de las horquillas ⁽⁴⁾	l ₂ (mm)				2480		
4.21		Anchura total ⁽⁷⁾	b ₁ /b ₂ (mm)						
4.22		Dimensiones de las horquillas ISO2331	s/e/l (mm)						
4.23		Tablero de horquillas ISO 2328, clase/tipo A, B	2A						
4.24		Anchura del tablero de horquillas ⁽⁸⁾	b ₃ (mm)						
4.31		Altura libre hasta el suelo debajo del mástil, con carga	m ₁ (mm)						
4.32		Altura libre hasta el suelo, centro de batalla	m ₂ (mm)						
4.33		Dimensiones de la carga b ₁₂ x l ₆ en sentido transversal	b ₁₂ x l ₆ (mm)						
4.34		Anchura de pasillo con dimensiones de carga predeterminadas	Ast (mm)				3750		
4.34.1		Ancho de pasillo con palés 1000 x 1200 en sentido transversal	Ast (mm)				3750		
4.34.2		Anchura del pasillo con palés 800 x 1200 en sentido longitudinal	Ast (mm)				3906		
4.35		Radio de giro	Wa (mm)				2073		
4.36		Radio de giro interno	b ₁₃ (mm)				189		
4.41	Pasillo intersección 90° (con palé anchura W = 1200 mm, longitud L = 1000 mm)	mm							
4.42	Altura del escalón (entre el suelo y el larguero) ⁽⁹⁾	mm							
4.43	Altura del escalón	mm							
RENDIMIENTO	5.1	Velocidad de desplazamiento, con carga/sin carga ⁽¹⁰⁾	18,0 / 18,0	21,0 / 21,0	18,0 / 18,0	21,0 / 21,0	18,0 / 18,0		
	5.2	Velocidad de elevación con carga/sin carga	0,40 / 0,63	0,52 / 0,72	0,38 / 0,63	0,49 / 0,72	0,38 / 0,63		
	5.3	Velocidad de descenso con carga/sin carga	m/s						
	5.5	Esfuerzo en la barra de tracción, con carga/sin carga ⁽¹¹⁾	N	5468 / 5773	6015 / 6235	5591 / 5726	6037 / 6185	5591 / 5726	
	5.6	Esfuerzo máximo en la barra de tracción, con carga/sin carga ⁽¹²⁾	N	18 045 / 19 052	19 849 / 20 576	18 451 / 18 897	19 927 / 20 409	18 451 / 18 897	
	5.7	Trepabilidad con carga/sin carga ⁽¹³⁾	%		10 / 14	11 / 16	9 / 13	10 / 14	9 / 13
	5.8	Trepabilidad máxima con carga/sin carga ⁽¹²⁾	%		26 / 39	28 / 42	24 / 35	26 / 38	24 / 35
	5.9	Tiempo de aceleración, con carga/sin carga ⁽¹⁰⁾	s		4,42 / 4,11	4,04 / 3,71	4,45 / 4,11	4,04 / 3,71	4,45 / 4,11
	5.10	Freno de servicio	Hidráulico						
	ELÉCTRICA	6.1	Valor nominal motor de tracción, S2 60 min	kW					
6.2		Valor nominal del motor de elevación a S3 15%	kW						
6.3		Batería de conformidad con la norma DIN 43531/35/36 A, B, C, no	43536A						
6.4		Tensión de batería/capacidad nominal K5	(V)/(ah)				80 / 700		
6.5		Peso de la batería	kg				1770 / 1956		
6.6		Consumo de energía de acuerdo con el ciclo VDI ⁽¹⁴⁾	kWh/h @ número de ciclos	6,68	7,51	7,00	7,87	7,89	
OTROS	8.1	Tipo de unidad de tracción	Electrónica de CA						
	10.1	Presión de trabajo para accesorios	bares						
	10.2	Volumen de aceite para accesorios ⁽¹⁵⁾	l/min						
	10.3	Depósito de aceite hidráulico, capacidad	l						
	10.7	Nivel de presión sonora en el asiento del conductor ⁽¹⁴⁾	dB(A)		67	68	67	68	67
	10.8	Acoplamiento de remolcado, tipo DIN	Pasador						

(1) Máx. batería

(2) Parte inferior de las horquillas

(3) Sin rejilla soporte de carga

(4) h₆ sujeto a +/- 5 mm de tolerancia

(5) Especificado suspensión total, estado comprimido. Añadir 40 mm para la posición nominal. Añadir 104 mm para la opción de extracción lateral de la batería

(6) Con desplazador lateral añadir 32 mm para los modelos ERP 22VL- ERP 25VL MWB, 34 mm para el modelo ERP 25VL LWB, 33 mm para el modelo ERP 30VL LWB, y 32 mm para el modelo ERP 35VL LWB

(7) Banda de rodadura estándar/ancho

(8) Añadir 28 mm con rejilla soporte de carga

(9) Cambio vertical/horizontal de la batería

(10) Configuración de rendimiento HiP

VDI 2198 – ESPECIFICACIONES GENERALES – SERIE VL

GENERAL	1.1	Fabricante	Yale				
	1.2	Designación del modelo	ERP 25VL LWB (batalla larga)	ERP 30VL LWB (batalla larga)		ERP35VL LWB (batalla larga)	
		Modelo	Productividad	Valor	Productividad	Valor	Productividad
1.3	Propulsión	Eléctrica (batería)					
1.4	Tipo de operario	Sentado					
1.5	Capacidad nominal/carga nominal	Q (t)	2,5	3,0	3,5		
1.6	Distancia del centro de carga	c (mm)	500				
1.8	Distancia de carga, centro del árbol propulsor a la horquilla	x (mm)	419	431			
1.9	Batalla	y (mm)	1750				
PESO	2.1	Peso de servicio ⁽¹¹⁾	kg	4930	5000	5320	
	2.2	Carga por eje, con carga, delantero/trasero ⁽¹¹⁾	kg	6183 / 1167	7157 / 841	7055 / 1244	7871 / 942
	2.3	Carga por eje, sin carga, delantero/trasero ⁽¹¹⁾	kg	2067 / 2783	2560 / 2438	2090 / 3209	2508 / 2805
RUEDAS	3.1	Neumáticos, delanteros/traseros	Superelásticos				
	3.2	Tamaño de las ruedas, delanteras	23 x 10 - 12				
	3.3	Tamaño de las ruedas, traseras	18 x 7-8				
3.5	Número de ruedas, delanteras/traseras (x = ruedas conducidas)	2X / 2					
3.6	Banda de rodadura, delantera	b ₁₀ (mm)	938 / 1054				
3.7	Banda de rodadura, trasera	b ₁₁ (mm)	992				
DIMENSIONES	4.1	Inclinación del mástil/tablero de horquillas hacia delante α / hacia atrás β	α / β (°)		5 / 5		
	4.2	Altura del mástil, descendido	h ₁ (mm)	2192			
	4.3	Elevación libre ⁽¹²⁾	h ₂ (mm)	100			
	4.4	Elevación ⁽²⁾	h ₃ (mm)	3350	3155		
	4.5	Altura, mástil extendido ⁽³⁾	h ₄ (mm)	3960	3865		
	4.7	Altura del tejadillo protector (cabina) ⁽⁴⁾	h ₆ (mm)	2193			
	4.7.1	Altura de la cabina (cabina abierta)	2206				
	4.8	Altura asiento/altura plataforma ⁽⁵⁾	h ₇ (mm)	1070			
	4.12	Altura acoplamiento	h ₁₀ (mm)	262			
	4.19	Longitud total	l ₁ (mm)	3480	3492	3570	
	4.20	Longitud hasta la cara de las horquillas ⁽⁴⁾	l ₂ (mm)	2480	2492	2570	
	4.21	Anchura total ⁽⁷⁾	b ₁ /b ₂ (mm)	1173 / 1289			
	4.22	Dimensiones de las horquillas ISO2331	s/e/l (mm)	40 / 100 / 1000	50 / 120 / 1000		
	4.23	Tablero de horquillas ISO 2328, clase/tipo A, B	2A	3A			
	4.24	Anchura del tablero de horquillas ⁽⁸⁾	b ₃ (mm)	1067			
	4.31	Altura libre hasta el suelo debajo del mástil, con carga	m ₁ (mm)	83			
	4.32	Altura libre hasta el suelo, centro de batalla	m ₂ (mm)	137			
	4.33	Dimensiones de la carga b ₁₂ x l ₆ en sentido transversal	b ₁₂ x l ₆ (mm)	1200 x 1000			
	4.34	Anchura de pasillo con dimensiones de carga predeterminadas	Ast (mm)	3750	3762	3828	
4.34.1	Ancho de pasillo con palés 1000 x 1200 en sentido transversal	Ast (mm)	3750	3762	3828		
4.34.2	Anchura del pasillo con palés 800 x 1200 en sentido longitudinal	Ast (mm)	3906	3918	3984		
4.35	Radio de giro	Wa (mm)	2073		2139		
4.36	Radio de giro interno	b ₁₃ (mm)	189				
4.41	Pasillo intersección 90° (con palé anchura W = 1200 mm, longitud L = 1000 mm)	mm	2043		2076		
4.42	Altura del escalón (entre el suelo y el larguero) ⁽⁹⁾	mm	706 / 810				
4.43	Altura del escalón	mm	475				
RENDIMIENTO	5.1	Velocidad de desplazamiento, con carga/sin carga ⁽¹⁰⁾	km/h	21,0 / 21,0	17,0 / 18,0	19,5 / 21,0	16,0 / 18,0
	5.2	Velocidad de elevación con carga/sin carga	m/s	0,49 / 0,72	0,33 / 0,59	0,42 / 0,63	0,31 / 0,59
	5.3	Velocidad de descenso con carga/sin carga	m/s	0,57 / 0,51	0,56 / 0,46		0,58 / 0,46
	5.5	Esfuerzo en la barra de tracción, con carga/sin carga ⁽¹¹⁾	N	6037 / 6185	5441 / 5588	5877 / 6035	5478 / 5720
	5.6	Esfuerzo máximo en la barra de tracción, con carga/sin carga ⁽¹²⁾	N	19 927 / 20 409	17 956 / 18 441	19 393 / 19 916	18 076 / 18 875
	5.7	Trepabilidad con carga/sin carga ⁽¹³⁾	%	10 / 14	8 / 12	9 / 13	7 / 12
	5.8	Trepabilidad máxima con carga/sin carga ⁽¹²⁾	%	26 / 38	22 / 34	24 / 37	20 / 32
	5.9	Tiempo de aceleración, con carga/sin carga ⁽¹⁰⁾	s	4,04 / 3,71	4,56 / 4,18	4,14 / 3,78	4,60 / 4,23
	5.10	Freno de servicio	Hidráulico				
	ELÉCTRICA	6.1	Valor nominal motor de tracción, S2 60 min	kW	2x 10,0		
6.2		Valor nominal del motor de elevación a S3 15 %	kW	24,0	16,0	24,0	16,0
6.3		Batería de conformidad con la norma DIN 43531/35/36 A, B, C, no	43536A				
6.4		Tensión de batería/capacidad nominal K5	80 / 700				
6.5		Peso de la batería	kg	1770 / 1956			
6.6		Consumo de energía de acuerdo con el ciclo VDI ⁽¹⁴⁾	kWh/h @ número de ciclos	8,86	8,66	9,74	10,03
OTROS	8.1	Tipo de unidad de tracción	Electrónica de CA				
	10.1	Presión de trabajo para accesorios	bares	155			
	10.2	Volumen de aceite para accesorios ⁽¹⁵⁾	l/min	20-40			
	10.3	Depósito de aceite hidráulico, capacidad	l	29,3			
	10.7	Nivel de presión sonora en el asiento del conductor ⁽¹⁶⁾	dB(A)	68	67	68	67
	10.8	Acoplamiento de remolcado, tipo DIN	Pasador				

(11) Valor nominal de 60 minutos

(12) Valor nominal de 5 minutos

(13) Valor nominal de 30 minutos

(14) Ajustes de rendimiento elo

(15) Hidráulicos manuales, flujo máximo establecido a través de la pantalla del tablero de instrumentos

(16) LPAZ, medido de acuerdo con los ciclos de prueba y basado en los valores de ponderación contenidos en la Norma EN12053

Hoja de especificaciones de la carretilla basada en: mástil de 3390 mm (ERP 22-25 VL) o 3200 mm (ERP 30-35 VL) de 2 etapas con elevación libre limitada (LFL) con tablero estándar, horquillas de 1000 mm y rejilla soporte de carga, turno extendido activado con configuración de batería DIN, asiento estándar y tejadillo protector, hidráulicos manuales, ruedas de tracción y de dirección superelásticas

Todos los valores son valores nominales y están sujetos a tolerancias.

DIMENSIONES DEL MÁSTIL – ERP 22VL MWB

h ₁ (mm)	h _{2+s} (mm)	h _{3+s} (mm)	h ₄ (mm)	Inclinación		Horquillas			Desplazamiento lateral integral		
						Centro de carga (kg)			Centro de carga (kg)		
						F	B	500	600	700	500
Mástil de elevación libre limitada (LFL) de dos etapas											
2195	140	3390	3956	5	5	2200	2000	1900	2200	2000	1830
2395	140	3790	4356	5	5	2200	2000	1900	2200	2000	1820
2745	140	4330	4896	5	5	2200	2000	1890	2200	1990	1810
2995	140	4830	5396	5	5	2200	2000	1880	2190	1980	1800
Mástil de elevación libre total (FFL) de dos etapas											
2195	1625	3400	3966	5	5	2200	2000	1900	2200	2000	1830
Mástil de elevación libre total (FFL) de tres etapas											
2145	1595	4950	5496	5	5	2200	2000	1870	2180	1970	1790
2395	1845	5550	6096	5	5	2110	1920	1780	2070	1870	1700
2595	2045	6000	6546	5	5	2020	1830	1700	1980	1790	1630

Todas las capacidades se han calculado con horquillas de 1000 mm de longitud y sin rejilla soporte de carga.

DIMENSIONES DEL MÁSTIL – ERP 22VL MWB, ERP 25VL LWB

h ₁ (mm)	h _{2+s} (mm)	h _{3+s} (mm)	h ₄ (mm)	Inclinación		Horquillas			Desplazamiento lateral integral			Horquillas			Desplazamiento lateral integral		
						Centro de carga (kg)			Centro de carga (kg)			Centro de carga (kg)			Centro de carga (kg)		
						F	B	500	600	700	500	600	700	500	600	700	500
Mástil de elevación libre limitada (LFL) de dos etapas																	
2195	140	3390	3956	5	5	2500	2270	2140	2490	2250	2060	2500	2270	2170	2500	2270	2090
2395	140	3790	4356	5	5	2500	2270	2130	2490	2250	2050	2500	2270	2170	2500	2270	2090
2745	140	4330	4896	5	5	2500	2270	2120	2470	2240	2040	2500	2270	2160	2500	2270	2080
2995	140	4830	5396	5	5	2480	2250	2090	2440	2210	2010	2500	2270	2150	2500	2270	2070
Mástil de elevación libre total (FFL) de dos etapas																	
2195	1625	3400	3966	5	5	2500	2270	2140	2500	2600	2060	2500	2270	2170	2500	2270	2090
Mástil de elevación libre total (FFL) de tres etapas																	
2145	1595	4950	5496	5	5	2440	2210	2060	2400	2170	1980	2500	2270	2140	2500	2250	2060
2395	1845	5550	6096	5	5	2310	2100	1930	2250	2030	1850	2410	2190	2050	2380	2150	1960
2595	2045	6000	6546	5	5	2210	2000	1840	2150	1940	1770	2310	2100	1960	2290	2070	1890

Todas las capacidades se han calculado con horquillas de 1000 mm de longitud y sin rejilla soporte de carga.

DIMENSIONES DEL MÁSTIL – ERP 30VL LWB, ERP 35VL LWB

h ₁ (mm)	h _{2+s} (mm)	h _{3+s} (mm)	h ₄ (mm)	Inclinación		Horquillas			Desplazamiento lateral integral			Horquillas			Desplazamiento lateral integral		
						Centro de carga (kg)			Centro de carga (kg)			Centro de carga (kg)			Centro de carga (kg)		
						F	B	500	600	700	500	600	700	500	600	700	500
Mástil de elevación libre limitada (LFL) de dos etapas																	
2195	145	3200	3861	5	5	3000	2720	2550	2960	2680	2440	3500	3130	2680	3440	3110	2680
2395	145	3600	4261	5	5	3000	2720	2540	2950	2670	2440	3500	3130	2680	3430	3100	2680
2745	145	4100	4761	5	5	3000	2720	2530	2940	2660	2430	3500	3130	2680	3420	3090	2680
2995	145	4600	5261	5	5	2920	2650	2460	2850	2580	2360	3410	3090	2680	3330	3010	2680
Mástil de elevación libre total (FFL) de dos etapas																	
2195	1535	3205	3862	5	5	3000	2720	2550	2960	2680	2440	3500	3130	2680	3440	3110	2680
Mástil de elevación libre total (FFL) de tres etapas																	
2145	1500	4610	5252	5	5	2970	2690	2500	2900	2620	2390	3460	3130	2680	3470	3050	2680
2295	1650	4910	5552	5	5	2900	2630	2440	2830	2560	2340	3400	3080	2680	3300	2980	2680
2395	1750	5210	5852	5	5	2840	2570	2380	2760	2500	2280	3320 ⁽¹⁾	3010 ⁽¹⁾	2680 ⁽¹⁾	3220 ⁽¹⁾	2920 ⁽¹⁾	2660 ⁽¹⁾
2645	2000	5810	6452	5	5	2690	2440	2250	2600	2350	2150	3170 ⁽¹⁾	2870 ⁽¹⁾	2640 ⁽¹⁾	3060 ⁽¹⁾	2760 ⁽¹⁾	2520 ⁽¹⁾

(1) Es necesario utilizar una banda de rodadura ancha.

Todas las capacidades se han calculado con horquillas de 1000 mm de longitud y sin rejilla soporte de carga.

Todos los valores son valores nominales y están sujetos a tolerancias.





Acerca de Yale®

Yale Materials Handling Corporation es uno de los fabricantes de Llevamos en el negocio de la elevación desde 1875 y aplicamos esa experiencia para ayudar a los clientes a resolver los retos de la manipulación de materiales. Nuestra línea completa de carretillas elevadoras tiene una capacidad de 1 a 16 toneladas y funcionan con motores de combustión interna u opciones eléctricas. Yale también ofrece soluciones robóticas, telemetría, gestión de flotas, piezas, financiación y formación. Desde equipos de montacargas tradicionales a tecnologías emergentes, nuestro objetivo diario es trabajar con nuestra red de distribuidores de ámbito nacional para mantener nuestro enfoque de avance y en el cliente con las soluciones que usted necesite, en el momento y forma que las necesite.

EQUIPOS DE MANIPULACIÓN DE MATERIALES PARA:

3PL

Piezas de automoción

Bebidas

Alimentos fríos y congelados

Distribución de alimentos

Procesamiento de alimentos

Muebles y enseres

Productos de salud y farmacéuticos

Centros para el Hogar

Venta al Por Menor

Comercio Electrónico

Yale Lift Truck Technologies

Centennial House
Frimley Business Park
Frimley
Surrey
GU16 7SG
Reino Unido

www.yale.com



Seguridad: Todos los productos Yale vendidos en países de la UE, Reino Unido y Turquía cumplen los requisitos de la UE de la Directiva sobre máquinas 2006/42/CE y contienen el **CE** marcado. Las carretillas Yale vendidas en otros países pueden encargarse para su producción de conformidad con los requisitos de la Directiva de Máquinas y, cuando así se solicite, contendrán el **CE** marcado.

HYSTER-YALE UK LIMITED comercializa como Yale Lift Truck Technologies. Domicilio Social: Centennial House, Building 4.5, Frimley Business Park, Frimley, Surrey GU16 7SG, Reino Unido. Registrada en Inglaterra y Gales. Número de Registro de la Empresa: 02636775.

©2023 Hyster-Yale Group, Inc., todos los derechos reservados. YALE y YALE  son marcas comerciales de Hyster-Yale Group, Inc. Las carretillas pueden mostrarse con equipamiento opcional y/o características no disponibles en todas las regiones. El rendimiento de la carretilla puede verse afectado por el estado del vehículo, su equipamiento y la aplicación. Las especificaciones están sujetas a modificaciones sin previo aviso.

Nota: Hay que tener cuidado al manipular cargas elevadas. Los operarios deben estar cualificados y deben leer, entender y seguir las instrucciones contenidas en el Manual de Usuario. Consulte a su distribuidor de Yale® si alguna de las informaciones mostradas es crítica para su aplicación.

Nº de pieza de la publicación 220991879 Rev.00 (0323DMS) ES