



MR016-20

SCHEDA TECNICA

1.600 - 2.000 kg.

Serie MR0

Carrello retrattile
per esterno

DIMENSIONI DEI CARRELLI - MR016, MR020

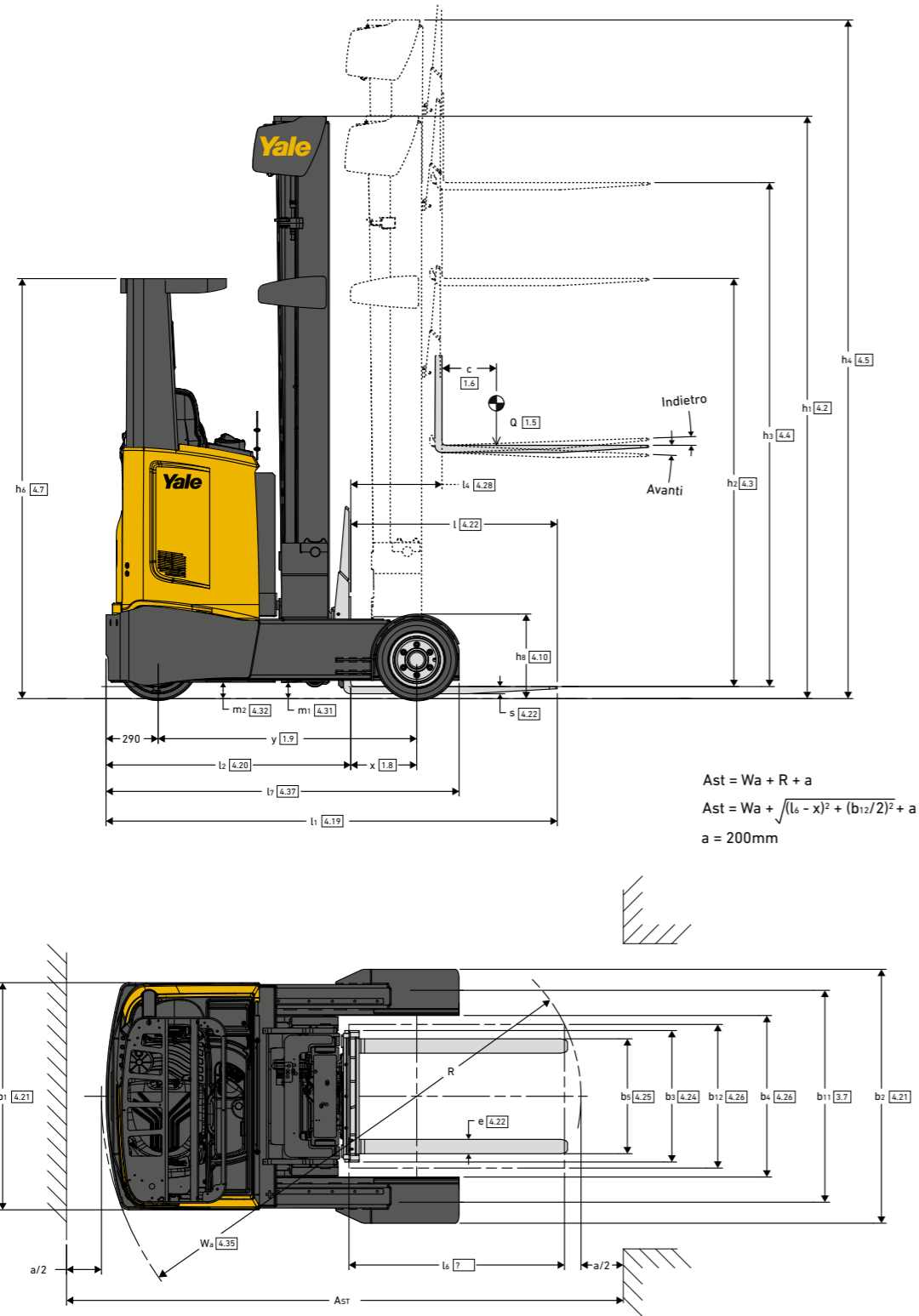

DIMENSIONI DEI CARRELLI - MR016, MR020

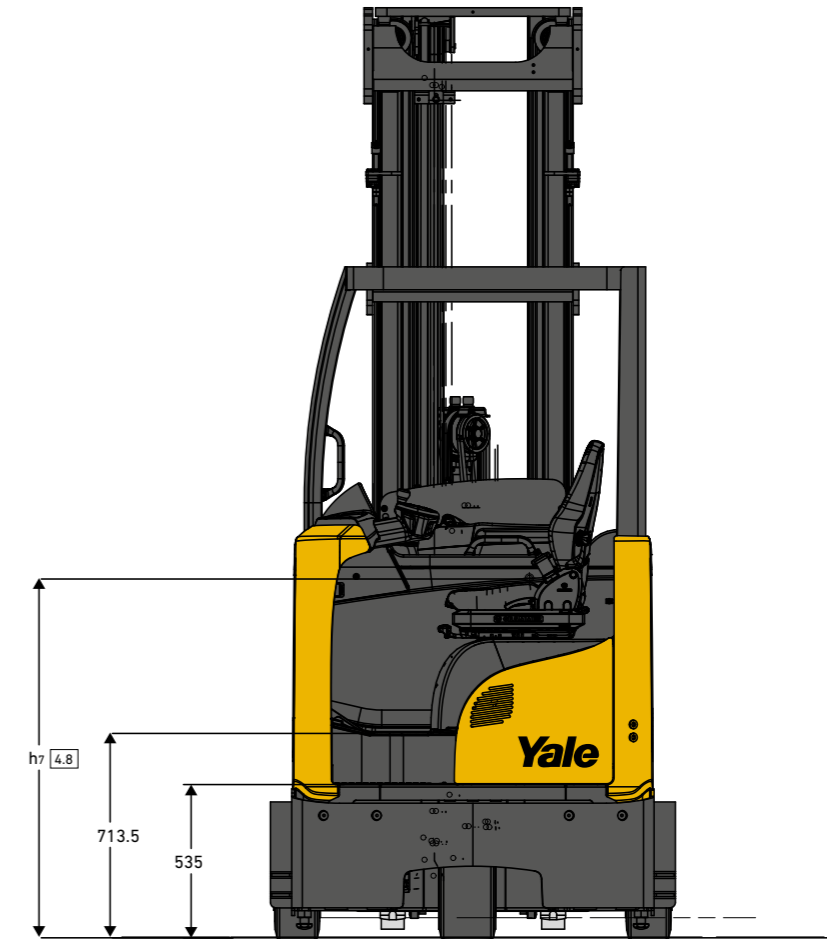

SPECIFICHE GENERALI - MRO16, MRO16 CON CABINA COMPLETA, MRO20, MRO20 CON CABINA COMPLETA

DATI GENERALI	1-1	Costruttore	Yale					
			MRO16	MRO16 con cabina completa	MRO20	MRO20 con cabina completa		
1-2	Designazione tipo del costruttore							
1-3	Gruppo propulsore	Elettrica (batteria)						
1-4	Tipo di guida	Con operatore seduto						
1-5	Portata nominale/carico nominale	Q (kg)	1,6		2,0			
1-6	Distanza del baricentro del carico	c (mm)	600					
1-8	Distanza del carico, dal centro dell'assale di trazione alle forche	x (mm)	364	307	414	357		
1-9	Interasse	y (mm)	1440		1490			
PESO	2-1	Peso in ordine di servizio	kg	3827	3971	4123	4266	
	2-3	Carico sull'assale, senza carico ant./post. (5)	kg	2221/1606	2288/1683	2381/1742	2439/1827	
	2-4	Carico sull'assale con forche in avanti, con carico ant./post.	kg	683/4744	805/4766	603/5520	617/5649	
	2-5	Carico sull'assale con forche ritratte, con carico anter./poster.	kg	1965/3462	1968/3603	2139/3984	2120/4146	
GOMMATURA, TELAIO	3-1	Gommatura, anteriore/posteriore	Gommatura superelastica					
	3-2	Dimensioni ruote anteriori	200/50-10					
	3-3	Dimensioni ruote posteriori	180/60-10					
	3-5	Ruote, numero ant./post. (x = ruote condotte)	1x/2					
	3-7	Battistrada posteriore	b11 (mm)	1225,5				
	DIMENSIONI	4-1	Inclinazione montante/piastra portaforche in avanti/all'indietro	α / β (°)	2 / 4			
		4-2	Altezza montante, abbassato	h1 (mm)	2212			
4-3		Sollevamento libero	h2 (mm)	1648				
4-4		Sollevamento	h3 (mm)	5000				
4-5		Altezza, montante esteso (1)	h4 (mm)	5580				
4-7		Altezza del tettuccio di protezione (cabina) (2-10-12)	h6 (mm)	2339	2414	2339	2414	
4-8		Altezza sedile rispetto a SIP	h7 (mm)	1294				
4-10		Altezza bracci ruota	h8 (mm)	471				
4-19		Lunghezza totale (3)	l1 (mm)	2516	2628	2516	2628	
4-20		Lunghezza compreso spalla forche (9)	l2 (mm)	1366	1478	1366	1478	
4-21		Larghezza totale	b1 / b2 (mm)	1265/1414				
4-22		Dimensioni forche DIN ISO 2331	s/e/l (mm)	40/120/1150				
4-23		Piastra portaforche ISO 2328, classe/tipo A, B		2A				
4-24		Larghezza piastra portaforche	b3 (mm)	700				
4-25		Apertura forche MIN/MAX (8)	b5 (mm)	260/680				
4-26		Distanza fra bracci ruota/superfici di carico	b4 (mm)	900				
4-28		Sbraccio	l4 (mm)	610	553	660	603	
4-31		Altezza dal suolo, con carico, sotto il montante	m1 (mm)	91,5				
4-32		Altezza dal suolo, al centro dell'interasse	m2 (mm)	91,5				
4-34-1		Larghezza corsia per pallet 1000mm x 1200mm, in senso trasversale	Ast (mm)	2830	2931	2841	2941	
4-34-2		Larghezza corsia per pallet 800 mm x 1200 mm, in senso longitudinale	Ast (mm)	2882	2993	2884	2997	
4-35		Raggio di sterzata (11)	Wa (mm)	1755,5	1815	1802,5	1864	
4-37		Lunghezza tra bracci ruota	l7 (mm)	1966	2021	2016	2071	
4-42		Altezza gradino (dal suolo alla pedana)	mm	714				
4-43		Altezza gradino (tra i gradini intermedi e il suolo)	mm	535				
DATI PRESTAZIONALI		5-1	Velocità di marcia, con/senza carico	km/h	11,5 / 12,5		11,2 / 12,5	11,3 / 12,5
		5-1-1	Velocità di marcia con/senza carico, retromarcia	km/h	11,5 / 12,5		11,2 / 12,5	11,3 / 12,5
	5-2	Velocità di sollevamento con carico/senza carico (7)	m/s	0,32 / 0,63 (0,42 / 0,73)		0,37 / 0,64	0,37 / 0,64	
	5-3	Velocità di abbassamento, con/senza carico	m/s	0,55		0,55 / 0,50		
	5-4	Velocità di ritrazione, con/senza carico	m/s	0,17 / 0,17				
	5-7	Pendenza superabile con/senza carico (14)	%	7,9 / 12,4	7,4 / 11,4	6,9 / 11,8	6,7 / 11,4	
	5-8	Pendenza superabile massima, con/senza carico (14)	%	10,3 / 15,7	9,7 / 14,5	9,1 / 15	8,8 / 14,4	
	5-9	Tempo di accelerazione con/senza carico	s	5,1 / 4,6		5,3 / 4,6	5,1 / 4,6	
	5-10	Freni di servizio		Elettrici				
MOTORE - ELETTRICO	6-1	Motore di trazione S2 60 minuti	kW	9,6				
	6-2	Motore di sollevamento, S3 15% (7)	kW	9,9 (14)		14		
	6-3	Batteria a norma DIN 43531/35/36 A, B, C, n.		C				
	6-4	Tensione/ampereaggio nominale batteria K5	(V) / (Ah)	48/560 (6)				
	6-5	Peso batteria (4) (7)	kg	939				
	6-6	Consumo energetico secondo DIN EN 16796	kWh/h	4,0		4,59		
	6-7	Resa movimentazione secondo ciclo VDI 2198	t/h	63		76		
	6-8	Rendimento movimentazione secondo ciclo VDI 2198	t/kWh	15		17		
8-1	Tipo di unità di trazione		Unità di controllo CA					
DATI AGGIUNTIVI	10-1	Pressione di esercizio per le attrezzature	dB (A)	180				
	10-2	Portata olio per le attrezzature		20				
	10-7	Livello di pressione sonora percepito dal sedile dell'operatore		<68,6	<68,6 (13)	<68,6	<68,6 (13)	

(1) Con griglia reggicarico h 4 + 508 mm (R01.6MRO16), + 443 mm (R02.0MRO20)
 (2) Con girofaro e tettuccio di protezione h 6 + 120 mm; altrimenti con girofaro h6 +95 mm
 (3) 2625 mm è 2570 mm per altre configurazioni di CABINA.
 (4) Questi valori possono variare di +/- 5%.
 (5) Forche retratte.
 (6) Disponibili batterie da 48V / 620Ah (950 kg); agli ioni di litio da 48V / 432Ah (939 kg); agli ioni di litio da 48V / 540Ah (936 kg)
 (7) I valori tra parentesi sono opzionali.
 (8) La corsa del traslatore è di +/-75 mm su tutti i carrelli.

(9) 1420 mm per l'altra configurazione della CABINA
 (10) Con protezione a griglia su tettuccio di protezione h6 + 30 mm; con copertura trasparente su tettuccio di protezione h6 + 45 mm
 (11) 1755,5 e 1802,5 mm per l'altra configurazione della CABINA
 (12) Con tettuccio di protezione e PAL laterale h6 + 135mm, con tettuccio di protezione e doppio faro di lavoro anteriore h6 + 220 mm.
 (13) Con riscaldatore INSERITO = 73,8.
 (14) Le pendenze superabili dipendono da capacità del motore termico, coppia disponibile e requisiti dei freni.

DIMENSIONI DEL MONTANTE – MRO16

Sollevamento	Sollevamento libero	Altezza montante, abbassato	Altezza montante, esteso	Peso (2) (3)
h3 mm	h2 mm	h1 mm	h4 (1) mm	kg
5000	1648	2212	5579,5	911
5250	1734	2298	5829,5	936
5500	1820	2384	6079,5	961
5750	1906	2470	6329,5	986
6000	1992	2556	6579,5	1010
6250	2078	2642	6829,5	1035
6500	2164	2728	7079,5	1060
6750	2250	2814	7329,5	1090
7000	2336	2900	7579,5	1115
7250	2422	2986	7829,5	1140
7500	2508	3072	8079,5	1164

DIMENSIONI DEL MONTANTE – MRO20

Sollevamento	Sollevamento libero	Altezza montante, abbassato	Altezza montante, esteso	Peso (2) (3)
h3 mm	h2 mm	h1 mm	h4 (4) mm	kg
4650	1582	2212	5279,5	958
4900	1668	2298	5529,5	985
5150	1754	2384	5779,5	1012
5400	1840	2470	6029,5	1038
5650	1926	2556	6279,5	1065
5900	2012	2642	6529,5	1092
6150	2098	2728	6779,5	1118
6400	2184	2814	7029,5	1150
6650	2270	2900	7279,5	1177
6900	2356	2986	7529,5	1204
7150	2442	3072	7779,5	1230
7400	2528	3158	8029,5	1288

(1) Montante a 3 stadi a sollevamento libero completo (1600kg): Con griglia reggicarico da 1000 mm di altezza, h4 + 508 mm; con griglia reggicarico da 1500 mm di altezza, h4 + 1008 mm.
 (2) Tutti i pesi comprendono: strutture del montante (gruppo saldato, cilindri, catena, puleggia) + olio. ESCLUSI: forche, accessori.
 (3) Con griglia reggicarico da 700 mm di larghezza, 1000 mm di altezza, peso + 13 kg; con griglia reggicarico da 700 mm di larghezza, 1500 mm di altezza, peso + 21 kg.
 (4) Montante a 3 stadi a sollevamento libero completo (2000kg): Con griglia reggicarico da 1000 mm di altezza, h4 + 443 mm; con griglia reggicarico da 1500 mm di altezza, h4 + 943 mm. Piastra portaforche impostata a 480 mm da terra.

ELENCO CARATTERISTICHE E DOTAZIONI - MRO16

	STD	OPZ.		STD	OPZ.
Ruote motrici con gommatura superelastica 200/50-10	•		Forche telescopiche da 1200 x 130 x 57mm - 850mm/250mm		•
Ruote motrici con gommatura superelastica antitraccia 200/50-10		•	Forche telescopiche da 1400 x 130 x 57mm - 1050mm/250mm		•
Ruota di carico con gommatura superelastica 180/60-10	•		Forche telescopiche da 1200 x 140 x 62mm - 850mm/250mm		•
Ruota di carico con gommatura superelastica antitraccia 180/60-10		•	Forche telescopiche da 1400 x 140 x 62mm - 1050mm/250mm		•
Ammortizzazione sollevamento libero tramite sensore	•		Posizionatore forche agganciabile Bolzoni da 800mm (campo di apertura 315-755mm)		•
Ammortizzazione sollevamento libero tramite sensore con scatola di derivazione		•	Griglia reggicarico con altezza di 1000mm		•
Lift Comfort		•	Singola interruzione del sollevamento in altezza con esclusione		•
Velocità massima di marcia di 12,5km/h	•		Doppia interruzione del sollevamento in altezza con esclusione		•
Avviamento con interruttore di accensione a chiave	•		Selettore altezza		•
Avviamento con password operatore		•	Preselettore altezza con presenza pallet		•
Versione standard	•		Interblocco abbassamento forche		•
Versione per alte temperature (>35° C)		•	Sistema di posizionamento laser delle forche		•
Vano batteria da 1223 x 355 x 784mm (per batterie 560/620 Ah DIN C)	•		Telecamera a colori montata su forche		•
Estrazione verticale batteria	•		Telecamera a colori montata sulla griglia reggicarico		•
Estrazione laterale della batteria		•	Telecamera e monitor per montante interno		•
Display di serie	•		Fari di lavoro su piastra portaforche		•
Display Premium		•	Tettuccio di protezione ad alta visibilità		•
Sistema sterzante a 180 gradi	•		Superfici vetrate posteriori/superiori con tergicristalli posteriore/superiore		•
Sistema sterzante a 360 gradi		•	Superfici vetrate posteriori/superiori/laterali con tergicristalli posteriore/superiore		•
Sistema sterzante a 180/360 gradi		•	Cabina interamente in acciaio con tergi/lavacristalli anteriore e tergicristalli posteriore/superiore		•
Impianto idraulico a 4 funzioni	•		Copertura in Lexan tettuccio di protezione		•
Impianto idraulico a 5 funzioni		•	Copertura in rete metallica del tettuccio di protezione		•
Comandi idraulici a 4 leve	•		Indicazione di peso del carico		•
Comando idraulico a joystick		•	Staffa di supporto universale		•
Azionamento idraulico simultaneo per sollevamento e sbraccio	•		Portablocco		•
Azionamento idraulico simultaneo per tutte le funzioni idrauliche		•	Portadocumenti e portabevande		•
Traslatore con ritorno automatico in posizione centrale		•	Supporto rotolo di pellicola estensibile		•
Inclinazione autolivellante		•	Retrovisore grandangolare		•
Sedile MSG20 supermolleggiato con rivestimento in tessuto	•		Staffa terminale RF		•
Sedile MSG20 supermolleggiato SKAI		•	Convertitore CC/CC da 12 volt		•
Sedile MSG65 supermolleggiato con rivestimento in tessuto		•	Convertitore CC/CC da 24V		•
Sedile MSG65 supermolleggiato SKAI		•	Convertitore CC da 24-12V		•
Sedile MSG75 supermolleggiato con rivestimento in tessuto		•	Un faro di lavoro anteriore a LED		•
Sedile MSG75 supermolleggiato SKAI		•	2 fari di lavoro posteriori a LED		•
Cintura di sicurezza		•	Un faro di lavoro a LED anteriore e due posteriori		•
Cintura di sicurezza arancione ad alta visibilità a 2 punti		•	Due fari di lavoro anteriori a LED		•
Sedile riscaldato		•	2 fari di lavoro alogeni anteriori e 2 posteriori		•
Sedile antistatico		•	Girofaro di colore arancio - Attivato sotto chiave e da commutatore di accensione		•
Poggiatesta		•	Allarme acustico di marcia avanti (forche dietro)		•
Blocco trazione su sedile e cintura		•	Allarme acustico di retromarcia (forche davanti)		•
Piastra portaforche con traslatore integrato con inclinazione di 700mm	•		Dispositivo luminoso di avvertimento pedoni (P.A.L.) con proiezione di una (laterale) di colore rosso		•
Forche da 800 x 120 x 35mm		•	Dispositivo luminoso di avvertimento pedoni a LED di colore blu - Attivazione all'inversione del senso di marcia		•
Forche da 1000 x 120 x 35mm		•	Dispositivo luminoso di avvertimento pedoni (P.A.L.) di colore rosso - Attivazione in retromarcia (forche dietro)		•
Forche da 1150 x 120 x 35mm		•	Dispositivo luminoso di avvertimento pedoni (P.A.L.) di colore blu - Attivazione in marcia avanti (forche dietro)		•
Forche da 1200 x 120 x 35mm		•	Dispositivo luminoso di avvertimento pedoni a LED di colore blu, anteriore e posteriore, attivazione in marcia avanti e retromarcia		•
Forche da 800 x 120 x 40mm		•	Dispositivo luminoso anteriore - a LED di colore blu / dispositivo luminoso posteriore - a LED di colore rosso		•
Forche da 1000 x 120 x 40mm		•	Dispositivo luminoso di avvertimento pedoni (P.A.L.) di colore rosso - Allarme marcia avanti (forche davanti)		•
Forche da 1150 x 120 x 40mm		•	Dispositivo luminoso anteriore - a LED di colore rosso / dispositivo luminoso posteriore - a LED di colore blu		•
Forche da 1200 x 120 x 40mm		•	Dispositivo luminoso anteriore - a LED di colore rosso / dispositivo luminoso posteriore - a LED di colore rosso		•
Forche da 1500 X 120 X 40MM		•			
Forche da 1800 X 120 X 40MM		•			

ELENCO CARATTERISTICHE E DOTAZIONI - MRO20

	STD	OPZ.		STD	OPZ.
Ruote motrici con gommatura superelastica 200/50-10	•		Forche telescopiche da 1200 x 130 x 57mm - 850mm/250mm		•
Ruote motrici con gommatura superelastica antitraccia 200/50-10		•	Forche telescopiche da 1400 x 130 x 57mm - 1050mm/250mm		•
Ruota di carico con gommatura superelastica 180/60-10	•		Forche telescopiche da 1200 x 140 x 62mm - 850mm/250mm		•
Ruota di carico con gommatura superelastica antitraccia 180/60-10		•	Forche telescopiche da 1400 x 140 x 62mm - 1050mm/250mm		•
Ammortizzazione sollevamento libero tramite sensore	•		Posizionatore forche agganciabile Bolzoni da 800mm (campo di apertura 315-755mm)		•
Ammortizzazione sollevamento libero tramite sensore con scatola di derivazione		•	Griglia reggicarico con altezza di 1000mm		•
Lift Comfort		•	Singola interruzione del sollevamento in altezza con esclusione		•
Velocità massima di marcia di 12,5km/h	•		Doppia interruzione del sollevamento in altezza con esclusione		•
Avviamento con interruttore di accensione a chiave	•		Selettore altezza		•
Avviamento con password operatore		•	Preselettore altezza con presenza pallet		•
Versione standard	•		Interblocco abbassamento forche		•
Versione per alte temperature (>35° C)		•	Sistema di posizionamento laser delle forche		•
Vano batteria da 1223 x 355 x 784mm (per batterie 560/620 Ah DIN C)	•		Telecamera a colori montata su forche		•
Estrazione verticale batteria	•		Telecamera a colori montata sulla griglia reggicarico		•
Estrazione laterale della batteria		•	Telecamera e monitor per montante interno		•
Display di serie	•		Fari di lavoro su piastra portaforche		•
Display Premium		•	Tettuccio di protezione ad alta visibilità		•
Sistema sterzante a 180 gradi	•		Superfici vetrate posteriori/superiori con tergicristalli posteriore/superiore		•
Sistema sterzante a 360 gradi		•	Superfici vetrate posteriori/superiori/laterali con tergicristalli posteriore/superiore		•
Sistema sterzante a 180/360 gradi		•	Cabina interamente in acciaio con tergi/lavacristalli anteriore e tergicristalli posteriore/superiore		•
Impianto idraulico a 4 funzioni	•		Copertura in Lexan tettuccio di protezione		•
Impianto idraulico a 5 funzioni		•	Copertura in rete metallica del tettuccio di protezione		•
Comandi idraulici a 4 leve	•		Indicazione di peso del carico		•
Comando idraulico a joystick		•	Staffa di supporto universale		•
Azionamento idraulico simultaneo per sollevamento e sbraccio	•		Portablocco		•
Azionamento idraulico simultaneo per tutte le funzioni idrauliche		•	Portadocumenti e portabevande		•
Traslatore con ritorno automatico in posizione centrale		•	Supporto rotolo di pellicola estensibile		•
Inclinazione autolivellante		•	Retrovisore grandangolare		•
Sedile MSG20 supermolleggiato con rivestimento in tessuto	•		Staffa terminale RF		•
Sedile MSG20 supermolleggiato SKAI		•	Convertitore CC/CC da 12 volt		•
Sedile MSG65 supermolleggiato con rivestimento in tessuto		•	Convertitore CC/CC da 24V		•
Sedile MSG65 supermolleggiato SKAI		•	Convertitore CC da 24-12V		•
Sedile MSG75 supermolleggiato con rivestimento in tessuto		•	Un faro di lavoro anteriore a LED		•
Sedile MSG75 supermolleggiato SKAI		•	2 fari di lavoro posteriori a LED		•
Cintura di sicurezza		•	Un faro di lavoro a LED anteriore e due posteriori		•
Cintura di sicurezza arancione ad alta visibilità a 2 punti		•	Due fari di lavoro anteriori a LED		•
Sedile riscaldato		•	2 fari di lavoro alogeni anteriori e 2 posteriori		•
Sedile antistatico		•	Girofaro di colore arancio - Attivato sotto chiave e da commutatore di accensione		•
Poggiatesta		•	Allarme acustico di marcia avanti (forche dietro)		•
Blocco trazione su sedile e cintura		•	Allarme acustico di retromarcia (forche davanti)		•
Piastra portaforche con traslatore integrato con inclinazione di 700mm	•		Dispositivo luminoso di avvertimento pedoni (P.A.L.) con proiezione di una (laterale) di colore rosso		•
Forche da 800 x 120 x 35mm	-	-	Dispositivo luminoso di avvertimento pedoni a LED di colore blu - Attivazione all'inversione del senso di marcia		•
Forche da 1000 x 120 x 35mm	-	-	Dispositivo luminoso di avvertimento pedoni (P.A.L.) di colore rosso - Attivazione in retromarcia (forche dietro)		•
Forche da 1150 x 120 x 35mm	-	-	Dispositivo luminoso di avvertimento pedoni (P.A.L.) di colore blu - Attivazione in marcia avanti (forche dietro)		•
Forche da 1200 x 120 x 35mm	-	-	Dispositivo luminoso di avvertimento pedoni a LED di colore blu, anteriore e posteriore, attivazione in marcia avanti e retromarcia		•
Forche da 800 x 120 x 40mm		•	Dispositivo luminoso anteriore - a LED di colore blu / dispositivo luminoso posteriore - a LED di colore rosso		•
Forche da 1000 x 120 x 40mm		•	Dispositivo luminoso di avvertimento pedoni (P.A.L.) di colore rosso - Allarme marcia avanti (forche davanti)		•
Forche da 1150 x 120 x 40mm		•	Dispositivo luminoso anteriore - a LED di colore rosso / dispositivo luminoso posteriore - a LED di colore blu		•
Forche da 1200 x 120 x 40mm		•	Dispositivo luminoso anteriore - a LED di colore rosso / dispositivo luminoso posteriore - a LED di colore rosso		•
Forche da 1500 X 120 X 40MM		•			
Forche da 1800 X 120 X 40MM		•			



Informazioni su Yale®

Yale Materials Handling Corporation è uno dei più antichi produttori di carrelli elevatori al mondo. Siamo presenti nel settore del sollevamento già a partire dal lontano 1875 e sfruttiamo quest'esperienza per aiutare i clienti ad affrontare le sfide legate alla movimentazione dei materiali. La nostra gamma completa di carrelli elevatori offre portate da 1 a 16 tonnellate ed è alimentata da motori a combustione interna o soluzioni elettriche. Yale offre anche soluzioni robotizzate, telemetria, gestione del parco macchine, ricambi, finanziamenti e formazione. Dai tradizionali carrelli elevatori alle tecnologie emergenti, il nostro quotidiano obiettivo è collaborare con la nostra rete di concessionari nazionali per continuare a migliorare e fornire le soluzioni di cui hai bisogno, quando e come ne hai bisogno.

MOVIMENTAZIONE DEI MATERIALI PER I SETTORI:

3PL

Ricambi automobilistici

Bevande

Alimenti freddi e congelati

Distribuzione di prodotti alimentari

Trasformazione di prodotti alimentari

Arredamento e mobilia

Sanitario e farmaceutico

Centri per la casa

Distribuzione e commercio al dettaglio

E-Commerce

Yale Lift Truck Technologies

Centennial House
Frimley Business Park
Frimley
Surrey
GU16 7SG
Regno Unito

www.yale.com



Sicurezza: tutti i prodotti Yale venduti in Paesi UE, Regno Unito e Turchia sono conformi alle prescrizioni UE della Direttiva macchine 2006/42/EC e riportano il **CE** marchio. I carrelli Yale venduti in altri paesi possono essere ordinati per la produzione in conformità alle prescrizioni della Direttiva macchine, ed in tal caso riportano anch'essi il **CE** marchio.

HYSTER-YALE UK LIMITED operante come Yale Lift Truck Technologies. Sede legale: Centennial House, Building 4.5, Frimley Business Park, Frimley, Surrey, GU16 7SG, Regno Unito. Registrata in Inghilterra e Galles. Numero di registrazione della società: 02636775.

© 2023 Hyster-Yale Group, Inc., tutti i diritti riservati. YALE e YALE  sono marchi registrati di Hyster-Yale Group, Inc. I carrelli possono essere illustrati con dotazioni e/o caratteristiche opzionali non disponibili in tutte le regioni. Sulle prestazioni del carrello influiscono le condizioni e il tipo di equipaggiamento del carrello stesso, come pure la natura e le condizioni del tipo di applicazione. Le specifiche sono soggette a modifiche senza preavviso.

Nota: procedere con estrema cautela nel corso della movimentazione di carichi a grandi altezze. Gli operatori devono essere addestrati e devono leggere, comprendere e seguire le istruzioni contenute nel manuale d'uso. Consultarsi con il concessionario Yale® di zona per ulteriori chiarimenti su dati e informazioni di particolare rilievo per la propria applicazione.

Pubblicazione codice 220991983 Rev.00 (0523TLC) I