



ERP2.0-3.5 MXLG

ТАБЛИЦА ТЕХНИЧЕСКИХ ДАННЫХ

2000 - 3500 кг

Серия MXLG

Вилочные
электропогрузчики

ГАБАРИТЫ ПОГРУЗЧИКА – СЕРИЯ MXLG

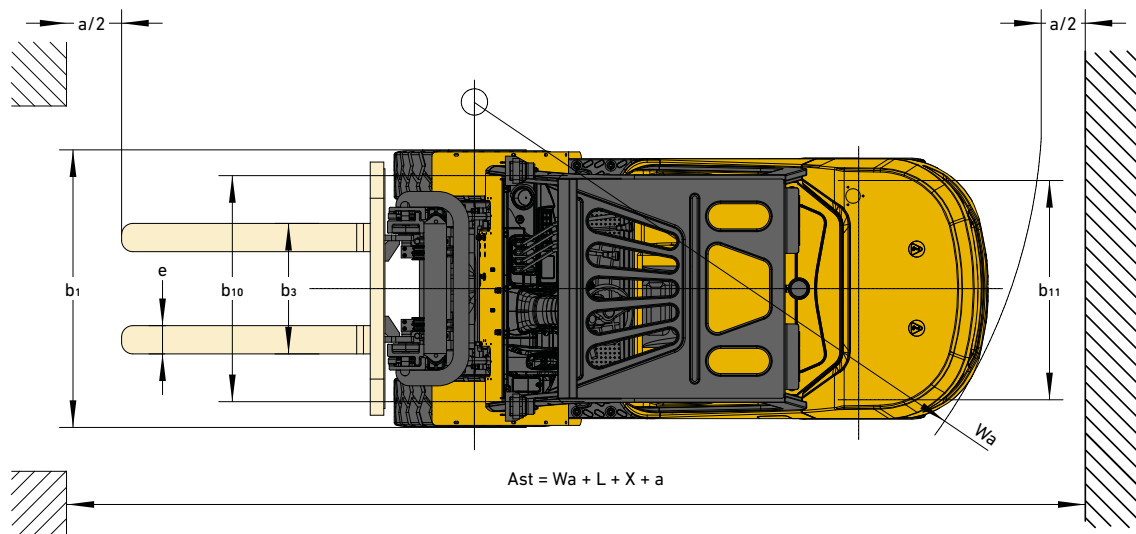
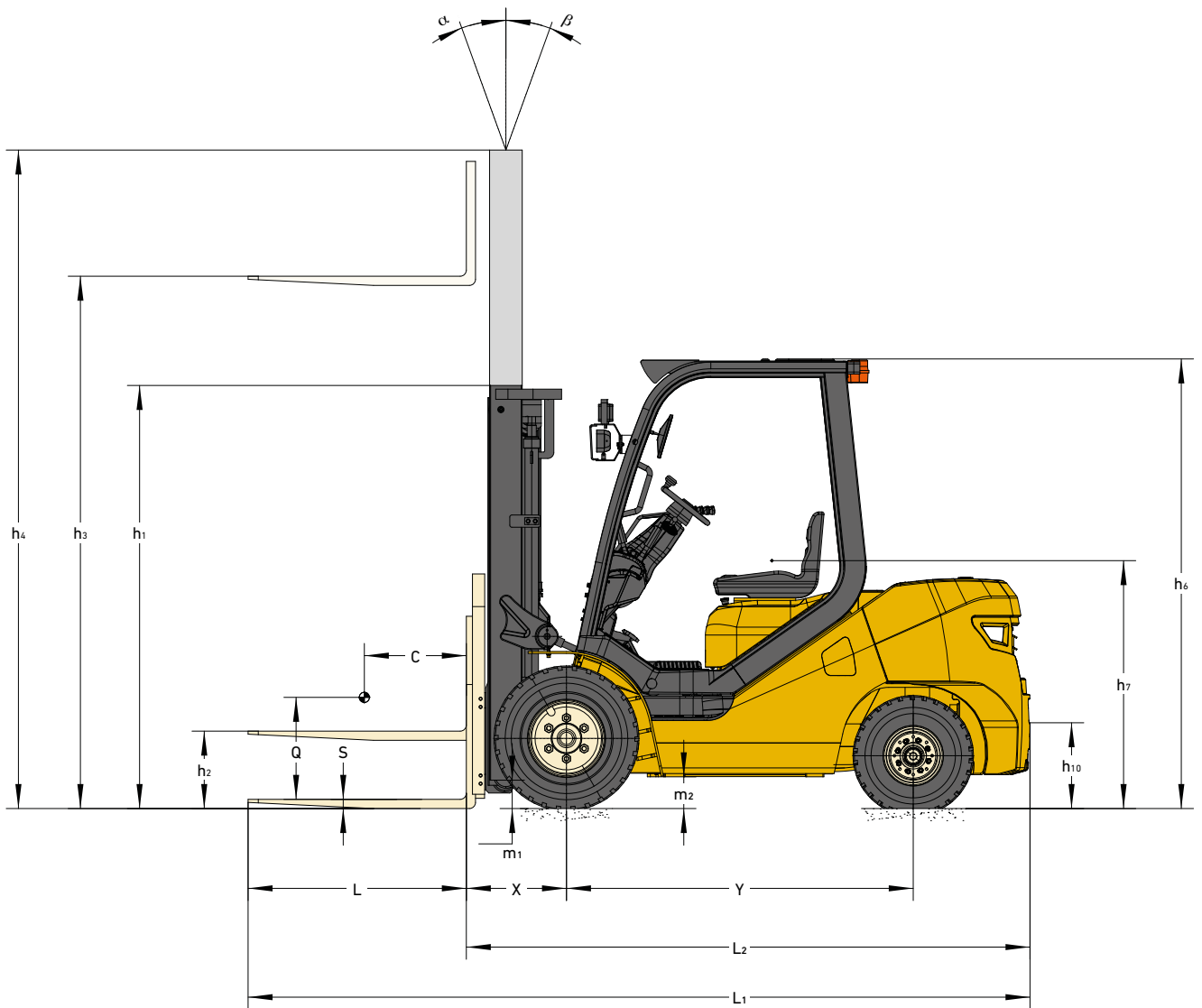

VDI 2198 – ОБЩИЕ ТЕХНИЧЕСКИЕ ХАРАКТЕРИСТИКИ – СЕРИЯ MXLG

ОБЩИЕ СВЕДЕНИЯ			Yale					
			ERP2.0MXLG		ERP2.5MXLG			
1-1	Производитель		Yale					
1-2	Обозначение модели		ERP2.0MXLG					
1-3	Привод		Электрический					
1-4	Положение оператора		Сидя					
1-5	Номинальная грузоподъемность/номинальная нагрузка	Q (кг)	2000		2500			
1-6	Расстояние до центра тяжести		500					
1-8	Расстояние до груза, от центра ведущего моста до вил		476					
1-9	Колесная база (мачта в вертикальном положении)		1600					
МАССА	2-1	Эксплуатационная масса	кг	3515	3645	3775	3905	
	2-2	Нагрузка на ось, с грузом, переднюю/заднюю	кг	4865 / 650	4980 / 665	5535 / 740	5650 / 755	
	2-3	Нагрузка на ось, без груза, переднюю/заднюю	кг	1355 / 2160	1400 / 2245	1470 / 2305	1520 / 2385	
ШИНЫ	3-1	Шины, передние/задние		Пневматические				
	3-2	Размер передних шин		7,00-12-12PR				
	3-3	Размер задних шин		6,00-9-10PR				
	3-5	Количество передних/задних колес		2x / 2				
	3-6	Колея передних колес		b10 (мм) 970				
	3-7	Колея задних колес		b11 (мм) 980				
	ГАБАРИТЫ	4-1	Угол наклона мачты/каретки вил вперед/назад		α/β (°) 6 / 12			
4-2		Высота по мачте, сложенная мачта		h1 (мм) 2010				
4-3		Высота		h2 (мм) 160				
4-4		Подъем		h3 (мм) 3000				
4-5		Высота по мачте, раздвинутая мачта ⁽¹⁾		h4 (мм) 3575				
4-7		Высота защитной крыши (кабины) ⁽²⁾		h6 (мм) 2180				
4-8		Высота сиденья/платформы ⁽³⁾		h7 (мм) 1190				
4-12		Высота по тягово-сцепному устройству		h10 (мм) 250				
4-19		Общая длина		l1 (мм) 3630		3692		
4-20		Длина до спинки вил		l2 (мм) 2560		2622		
4-21		Общая ширина		b1 (мм) 1160				
4-22		Габариты вил ISO2331		s/e/l (мм) 40 / 122 / 1070				
4-23		Каретка ISO 2328. Класс/тип, A/B		IIA				
4-24		Ширина каретки ⁽⁴⁾		b3 (мм) 1040				
4-31		Клиренс под мачтой, с грузом		m1 (мм) 125				
4-32		Клиренс по центру колесной базы		m2 (мм) 130				
4-33	Размер груза b12 x l6 в поперечном направлении		b12 x l6 (мм) 1000*1000					
4-34	Ширина рабочего коридора с заданными размерами груза		Ast (мм) 3966		4026			
4-34-1	Ширина прохода для палет 1000 мм x 1200 мм в поперечном направлении		Ast (мм) 3966					
4-34-2	Ширина прохода для палет 800 мм x 1200 мм в поперечном направлении		Ast (мм) 3766					
4-35	Радиус поворота		Wa (мм) 2290		2350			
4-36	Внутренний радиус разворота		b13 (мм) 745					
ПРОИЗВОДИТЕЛЬНОСТЬ	5-1	Скорость движения, с грузом/без груза		км/ч 15 / 15		19 / 19		
	5-1-1	Скорость движения, с грузом/без груза, в обратном направлении		км/ч 12 / 12		16 / 16		
	5-2	Скорость подъема с грузом/без груза		мм/с 400 / 430		510 / 540		
	5-3	Скорость опускания, с грузом/без груза		мм/с 420 / 500				
	5-5	Тяговое усилие, с грузом/без груза		Н 16 000 / 13 000		19 000 / 15 000		
	5-8	Преодолеваемый подъем с грузом/без груза		% 15 / 15		20 / 20		
	5-9	Время разгона, с грузом/без груза, до 15 м		с 5,6 / 5,5				
	5-10	Рабочий тормоз		гидравлический				
	ЭЛЕКТРИЧЕСКИЕ ХАР-КИ	6-1	Мощность тягового электродвигателя S2 60 мин		кВт 15		21,6	
		6-2	Мощность двигателя подъема при S3 15 %		кВт 15		22,6	
6-3		Аккумулятор по DIN 43531/35/36 A, B, C, нет		Нет				
6-4		Напряжение/номинальная емкость аккумулятора K5		(В)/(А*ч) 115,2 В / 228 А*ч		153,6 В / 228 А*ч		
6-5		Масса аккумулятора		кг 235		330		
6-6		Энергопотребление в соответствии с циклом VDI		кВт*ч/ч 4,75		5,4		
6-7		Производительность при поворотах		т/ч 135		162		
6-8		Энергопотребление при поворотах		кВт*ч/ч 5,8		5,5		
ДРУГОЕ	8-1	Тип узла привода		PM AC				
	10-1	Рабочее давление для навесного оборудования		бар 140				
	10-2	Объем масла для навесного оборудования ⁽⁵⁾		л/мин 64				
	10-7	Уровень шума на месте оператора		дБ (A) 66				
	10-7-1	Уровень звука в течение рабочего цикла ⁽⁶⁾		дБ (A) 82		81		
	10-8	Тягово-сцепное устройство, тип DIN		КОНТАКТ				

(1) Без решетки ограждения груза.

(2) h6 с допуском ± 5 мм.

(3) Кресло с полной подвеской в нагруженном положении.

(4) Добавьте 32 мм при наличии защитной решетки для груза.

(5) Переменное.

(6) Показатель LPAZ, измеренный в соответствии с параметрами циклов испытаний и на основании значений массы, приведенных в стандарте EN12053.

Таблица технических данных погрузчика основана на VDI 2198 для следующей конфигурации: погрузчик в комплекте с 2-секционной мачтой с ограниченным свободным ходом и высотой подъема 3000 мм, стандартной кареткой и вилами 1070 мм, ограждением безопасности, а также стандартными пневматическими шинами ведущих и рулевых колес.

Все значения являются номинальными и могут отклоняться в пределах допусков.

VDI 2198 – ОБЩИЕ ТЕХНИЧЕСКИЕ ХАРАКТЕРИСТИКИ – СЕРИЯ MXLG

ОБЩИЕ СВЕДЕНИЯ	1-1	Производитель	Yale					
	1-2	Обозначение модели	ERP3.0MXLG		ERP3.5MXLG			
1-3	Привод	Электрический						
1-4	Положение оператора	Сидя						
1-5	Номинальная грузоподъемность/номинальная нагрузка	Q (кг)	3000		3500			
1-6	Расстояние до центра тяжести	c (мм)	500					
1-8	Расстояние до груза, от центра ведущего моста до вил	x (мм)	491		510			
1-9	Колесная база (мачта в вертикальном положении)	y (мм)	1700					
МАССА	2-1	Эксплуатационная масса	кг	4275	4330	4675	4730	
	2-2	Нагрузка на ось, с грузом, переднюю/заднюю	кг	6416 / 859	6465 / 865	7210 / 965	7260 / 970	
	2-3	Нагрузка на ось, без груза, переднюю/заднюю	кг	1710 / 2565	1732 / 2598	1846 / 2829	1868 / 2862	
ШИНЫ	3-1	Шины, передние/задние	Пневматические					
	3-2	Размер передних шин	28×9-15-14PR					
	3-3	Размер задних шин	6,50-10-10PR					
	3-5	Количество передних/задних колес	2x / 2					
	3-6	Колея передних колес	b ₁₀ (мм)	1000				
	3-7	Колея задних колес	b ₁₁ (мм)	970				
	ГАБАРИТЫ	4-1	Угол наклона мачты/каретки вил вперед/назад	α/β (°)	6 / 12			
4-2		Высота по мачте, сложенная мачта	h ₁ (мм)	2150				
4-3		Высота	h ₂ (мм)	165				170
4-4		Подъем	h ₃ (мм)	3000				
4-5		Высота по мачте, раздвинутая мачта ⁽¹⁾	h ₄ (мм)	3640				3700
4-7		Высота защитной крыши (кабины) ⁽²⁾	h ₆ (мм)	2205				
4-8		Высота сиденья/платформы ⁽³⁾	h ₇ (мм)	1215				
4-12		Высота по тягово-сцепному устройству	h ₁₀ (мм)	260				
4-19		Общая длина	l ₁ (мм)	3763				3853
4-20		Длина до спинки вил	l ₂ (мм)	2693				2783
4-21		Общая ширина	b ₁ (мм)	1228				
4-22		Габариты вил ISO2331	s/e/l (мм)	45 / 122 / 1070		50 / 122 / 1070		
4-23		Каретка ISO 2328. Класс/тип, A/B		III A				
4-24		Ширина каретки ⁽⁴⁾	b ₃ (мм)	1100				
4-31		Клиренс под мачтой, с грузом	m ₁ (мм)	140				
4-32		Клиренс по центру колесной базы	m ₂ (мм)	155				
4-33		Размер груза b ₁₂ x l ₆ в поперечном направлении	b ₁₂ x l ₆ (мм)	1000*1000				
4-34		Ширина рабочего коридора с заданными размерами груза	Ast (мм)	4125				4220
4-34-1		Ширина прохода для палет 1000 мм x 1200 мм в поперечном направлении	Ast (мм)	4125				
4-34-2	Ширина прохода для палет 800 мм x 1200 мм в поперечном направлении	Ast (мм)	3925					
4-35	Радиус поворота	Wa (мм)	2430		2500			
4-36	Внутренний радиус разворота	b ₁₃ (мм)	823					
РАБОЧИЕ ХАР-КИ	5-1	Скорость движения, с грузом/без груза	км/ч	15 / 15	19 / 19	15 / 15	19 / 19	
	5-1-1	Скорость движения, с грузом/без груза, в обратном направлении	км/ч	12 / 12	16 / 16	12 / 12	16 / 16	
	5-2	Скорость подъема с грузом/без груза	мм/с	350 / 380	430 / 500	350 / 380	430 / 500	
	5-3	Скорость опускания, с грузом/без груза	мм/с	420 / 500				
	5-5	Тяговое усилие, с грузом/без груза	H	19 000 / 16 000	26 000 / 17 000	19 000 / 16 000	27 000 / 17 000	
	5-8	Преодолеваемый подъем с грузом/без груза	%	15 / 15	20 / 20	15 / 15	20 / 20	
	5-9	Время разгона, с грузом/без груза, до 15 м	c	5,6 / 5,5				
	5-10	Рабочий тормоз		гидравлический				
	ЭЛЕКТРИЧЕСКИЕ ХАР-КИ	6-1	Мощность тягового электродвигателя S2 60 мин	кВт	15	21,6	15	21,6
		6-2	Мощность двигателя подъема при S3 15 %	кВт	15	22,6	15	22,6
6-3		Аккумулятор по DIN 43531/35/36 A, B, C, нет		Нет				
6-4		Напряжение/номинальная емкость аккумулятора K5	(В)/(А·ч)	115,2 В / 228 А·ч	153,6 В / 228 А·ч	115,2 В / 228 А·ч	153,6 В / 228 А·ч	
6-5		Масса аккумулятора	кг	235	330	235	330	
6-6		Энергопотребление в соответствии с циклом VDI	кВт*ч/ч	5,78	6,4	6,32	7	
6-7		Производительность при поворотах	т/ч	165	192	180	210	
6-8		Энергопотребление при поворотах	кВт*ч/ч	7,1	6,54	7,76	7,14	
ДРУГОЕ	8-1	Тип узла привода		PM AC				
	10-1	Рабочее давление для навесного оборудования	бар	140				
	10-2	Объем масла для навесного оборудования ⁽⁵⁾	л/мин	64				
	10-7	Уровень шума на месте оператора	дБ (A)	66				
	10-7-1	Уровень звука в течение рабочего цикла ⁽⁶⁾	дБ (A)	82	81	82	81	
	10-8	Тягово-сцепное устройство, тип DIN		КОНТАКТ				

(1) Без решетки ограждения груза.

(2) h₆ с допуском ± 5 мм.

(3) Кресло с полной подвеской в нагруженном положении.

(4) Добавьте 32 мм при наличии защитной решетки для груза.

(5) Переменное.

(6) Показатель LPAZ, измеренный в соответствии с параметрами циклов испытаний и на основании значений массы, приведенных в стандарте EN12053.

Таблица технических данных погрузчика основана на VDI 2198 для следующей конфигурации: погрузчик в комплекте с 2-секционной мачтой с ограниченным свободным ходом и высотой подъема 3000 мм, стандартной кареткой и вилами 1070 мм, ограждением безопасности, а также стандартными пневматическими шинами ведущих и рулевых колес.

Все значения являются номинальными и могут отклоняться в пределах допусков.

РАЗМЕРЫ МАЧТЫ – ERP 2.0-2.5MXLG

Таблица технических данных мачты	Максимальная высота подъема вил (мм)	Высота выдвинутой мачты						Высота				Расстояние до груза		Наклон мачты		Грузоподъемность			
		Высота со сложенной мачтой		Высота подъема				Без решетки ограждения груза (мм)		С решеткой ограждения груза (мм)						Центр тяжести (500 мм)			
				Без защитной решетки для груза		С защитной решеткой для груза		Без решетки ограждения груза (мм)		С решеткой ограждения груза (мм)						Передние пневматические колеса		Сдвоенные передние пневматические колеса	
		2 т (мм)	2,5 т (мм)	2 т (мм)	2,5 т (мм)	2 т (мм)	2,5 т (мм)	2 т (мм)	2,5 т (мм)	2 т (мм)	2,5 т (мм)	2 т (кг)	2,5 т (кг)	2 т (кг)	2,5 т (кг)				
2-секционная мачта с ограниченным свободным ходом (LFL)																			
M300	3000	2010	2010	3575	3575	3990	3990	160	160	465	465	6	12	2000	2500	2000	2500		
M330	3300	2160	2160	3875	3875	4290	4290	160	160	465	465	6	12	2000	2500	2000	2500		
M370	3700	2360	2360	4275	4275	4690	4690	160	160	465	465	6	6	2000	2500	2000	2500		
M400	4000	2560	2560	4575	4575	4990	4990	160	160	465	465	6	6	2000	2500	2000	2500		
3-секционная мачта с полным свободным ходом (FFL)																			
TFM450	4500	2060	2060	5017	5017	5490	5490	1440	1070	485	485	6	6	1830	2020	1900	2340		
TFM480	4800	2160	2160	5317	5317	5790	5790	1540	1170	485	485	6	6	1710	1890	1830	2260		
TFM550	5500	2425	2425	6017	6017	6490	6490	1800	1430	485	485	3	6	1110	1280	1660	2070		
TFM600	6000	2610	2610	6517	6517	6990	6990	1990	1620	485	485	3	6	850	1010	1520	1920		
TFM650	6500	2825	2825	7017	7017	7490	7490	2215	1835	485	485	3	6	610	740	1380	1760		

РАЗМЕРЫ МАЧТЫ – ERP 3.0-3.5MXLG

Таблица технических данных мачты	Максимальная высота подъема вил (мм)	Высота выдвинутой мачты						Высота				Расстояние до груза		Наклон мачты		Грузоподъемность			
		Высота со сложенной мачтой		Высота подъема				Без решетки ограждения груза (мм)		С решеткой ограждения груза (мм)						Центр тяжести (500 мм)			
				Без защитной решетки для груза		С защитной решеткой для груза		Без решетки ограждения груза (мм)		С решеткой ограждения груза (мм)						Передние пневматические колеса		Сдвоенные передние пневматические колеса	
		3 т (мм)	3,5 т (мм)	3 т (мм)	3,5 т (мм)	3 т (мм)	3,5 т (мм)	3 т (мм)	3,5 т (мм)	3 т (мм)	3,5 т (мм)	3 т (мм)	3,5 т (мм)	Передний ход (°)	Назад (°)	3 т (кг)	3,5 т (кг)	3 т (кг)	3,5 т (кг)
2-секционная мачта с ограниченным свободным ходом (LFL)																			
M300	3000	2075	2150	3640	3700	4100	4100	165	170	165	170	490	510	6	12	3000	3500	3000	3500
M330	3300	2225	2300	3940	4000	4400	4400	165	170	165	170	490	510	6	12	3000	3500	3000	3500
M370	3700	2425	2500	4340	4400	4800	4800	165	170	165	170	490	510	6	6	3000	3500	3000	3500
M400	4000	2625	2700	4640	4700	5100	5100	165	170	165	170	490	510	6	6	3000	3310	3000	3490
3-секционная мачта с полным свободным ходом (FFL)																			
TFM450	4500	2125	2200	5100	5140	5600	5600	1525	1560	1025	1100	505	520	6	6	2680	2870	2790	3260
TFM480	4800	2225	2300	5400	5440	5900	5900	1625	1660	1125	1200	505	520	6	6	2610	2630	2710	3180
TFM550	5500	2490	2565	6100	6140	6600	6600	1880	1915	1380	1455	505	520	3	6	1860	1920	2510	2950
TFM600	6000	2675	2750	6600	6640	7100	7100	2075	2110	1575	1650	505	520	3	6	1280	1450	2340	2690
TFM650	6500	2890	2965	7100	7140	7600	7600	2260	2290	1790	1830	505	520	3	6	820	920	2140	2250

Все значения являются номинальными и могут отклоняться в пределах допусков.

ДАННЫЕ ЛИТИЙ-ИОННЫХ АККУМУЛЯТОРОВ – СЕРИЯ MXLG

Тип аккумулятора		115,2 В / 228 А·ч	153,6 В / 228 А·ч
Габаритные размеры	Д x Ш x В (мм)	657 x 700 x 608	734 x 658 x 735
Масса	(кг)	280	340
Цвет аккумулятора		HYG HCE-51 черный	
Номинальное напряжение	(В)	115,2	153,6
Максимальное напряжение	(В)	130	173,8
Минимальное напряжение	(В)	100	122,4
Номинальная грузоподъемность	(А·ч)	228	
Полезная емкость	(А·ч)	205	
Энергия	(кВт·ч)	26,3	35
Номинальный ток разряда	(А)	220	250
Максимальный ток разряда – 5 с	(А)	400	
Номинальный ток разряда	(А)	100	150
Максимальный ток разряда – 5 с	(А)	150	170
Рабочая температура	(°C)	-25–45	
Температура зарядного устройства	(°C)	0–45	
Разъем питания		Кабель	
Положение разъема питания		Боковая сторона	
Разъем системы быстрой зарядки		DIN 160A	Гнездо GB 250 A
Положение разъема питания		Боковая сторона	
Тип антидуговой системы		Нет данных	
Протокол CANBUS		HYG	
Скорость CANBUS		125 Кбит/с для CN и TR	
Химия		ЛИТИЙ-ЖЕЛЕЗО-ФОСФАТ (LFP)	

ДАННЫЕ ЗАРЯДНОГО УСТРОЙСТВА ДЛЯ ЛИТИЙ-ИОННЫХ АККУМУЛЯТОРОВ – СЕРИЯ MXLG

Тип зарядного устройства		HWCD18-115V60A	HWDCD18-115V100A	HWCD18-153.6V100A	
Максимальная выходная мощность	(кВт)	8,3	13,8	17,5	19,2
Номинальный выходной ток	(А)	60		100	150
Диапазон выходного напряжения	(В)	50–138		60–180	
Регулируемый диапазон ограничения тока	(А)	0–60	0–100		0–150
Пиковые шумы	(%)	≤ 1			
Точность регулирования напряжения	(%)	≤ ± 0,5			
Постоянная точность тока	(%)	≤ ± 0,5			
Модуль параллельного распределения тока	(%)	≤ ± 5			
Эффективность машины		Номинальная нагрузка ≥ 50 %, эффективность всей машины ≥ 94 %			
Защита выхода		Короткое замыкание, перегрузка по току, повышенное напряжение, обратное соединение, защита от обратного тока			
Номинальное входное напряжение		Трехфазная четырехпроводная система 380 В пер. тока			
Диапазон входного напряжения	(В переменного тока)	320 ~ 450			
Входной ток	(А)	14	23,5	30,3	31,9
Входная частота	(Гц)	45 ~ 65			
Кэффициент мощности	PF	≥ 0,99			
Искажение тока	THD (%)	≤ 5			
Защита на входе		Защита от перенапряжения, недостатка напряжения, обрыва фазы, перегрузки по току			
Температура окружающей среды для эксплуатации		-30 °C–55 °C в нормальном режиме работы; 57 °C–75 °C пониженная мощность; более 75 °C отключение в целях защиты.			
Температура хранения	(°C)	-40 ~ 75			
Относительная влажность	(%)	0 - 95			
Высота над уровнем моря		≤ 2000 м полная мощность, 2000–3000 м снижение мощности в соответствии с GB/T3859.2-19935.11.2			
Прочность изоляции		Вход-выход: 2800 В пост. тока, 1 минута ≤ 10 мА			
		Вход-корпус: 2800 В пост. тока, 1 минута ≤ 10 мА			
		Выход-корпус: 1400 В пост. тока, 1 минута ≤ 10 мА			
		Вход-выход: 500 В пост. тока > 10 МΩ			
		Вход-корпус: 500 В пост. тока > 10 МΩ Выход-корпус: 500 В пост. тока > 10 МΩ			
Внешние габариты (основное устройство)	Д x Ш x В (мм)	558 x 330 x 617			
Вес нетто одного узла	(кг)	47			
Степень защиты		IP54			
Модель разъема		Rema 160A	WOER 125A DC Зарядный пистолет GB/T	WOER 200A DC Зарядный пистолет GB/T	
Технические характеристики разъема		DIN 160A	Соответствует GB/T 20234.3-2015		
Режим рассеивания тепла		Принудительное воздушное охлаждение			
Вспомогательный источник питания		Источник питания 12 В, 6 А / 75 Вт			
Аккумуляторы		Литиевые аккумуляторные батареи			
Протокол шины CAN		Yale			

Все значения являются номинальными и могут отклоняться в пределах допусков.

ПЕРЕЧЕНЬ ФУНКЦИЙ – СЕРИЯ MXLG

ПРОИЗВОДИТЕЛЬНОСТЬ

Электрическая система 115,2 В с соединением Rema
Электрическая система 153,6 В с соединением GB
Стандартная конструкция
Барабанные тормоза
Антистатический ремешок
Встроенный литий-ионный аккумулятор 115,2 В 228 А*ч (26,2 кВт*ч)
Трехфазное литий-ионное зарядное устройство 115,2 В / 60 А САСТi LFP с разъемом REMA160A (вход 320–450 В)
Трехфазное литий-ионное зарядное устройство 115,2 В / 100 А САСТi LFP с разъемом REMA160A (вход 320–450 В)
Встроенный литий-ионный аккумулятор 153,6 В 228 А*ч (35,1 кВт*ч)
Трехфазное литий-ионное зарядное устройство 153,6 В/100 А САСТi LFP с разъемом GB 250A (вход 320–450 В)
Трехфазное литий-ионное зарядное устройство 153,6 В/150 А САСТi LFP с разъемом GB 250A (вход 320–450 В)
Отсоединение аккумулятора

ЭКСПЛУАТАЦИЯ

Запуск от ключа зажигания
Ограничитель скорости движения
Система контроля присутствия оператора OPS
Ручной стояночный тормоз

ПРИВОД

Рычаг выбора направления движения
Педальный реверсивный переключатель
Стандартный протектор
Сдвоенный протектор
Шины — суперэластик
Шины — не оставляющие при движении следов шины суперэластик
Шины — PR, пневматические

ПОДЪЕМ

2-секционная мачта с ограниченным свободным ходом — класс II
3-секционная мачта с полным свободным ходом — класс II
2-секционная мачта с ограниченным свободным ходом — класс III
3-секционная мачта с полным свободным ходом — класс III
Мачта, наклоняемая на 6° вперед и на 6° назад
Мачта, наклоняемая на 6° вперед и на 12° назад
С башмаками цилиндров механизма наклона

УПРАВЛЕНИЕ

Каретка 1038 мм с крюковым креплением, класс II
Каретка 1100 мм с крюковым креплением, класс III
Каретка 1200 мм с крюковым креплением, класс II
Каретка 1040 мм со встроенным устройством бокового сдвига, с крюковым креплением, класс II
Каретка 1100 мм со встроенным устройством бокового сдвига, с крюковым креплением, класс III
Без каретки
Без защитной решетки для груза
Защитная решетка для груза 940 мм, класс II
Защитная решетка для груза 1080 мм, класс III
Гидрораспределитель, 2-функциональный (0 дополнительных)
Гидрораспределитель, 3-функциональный (1 дополнительный)
Гидрораспределитель, 4-функциональный (2 дополнительных)
Группа шлангов для 3 функций (1 вспомогательная)
Группа шлангов для 4 функций (2 вспомогательных)
Ручной рычаг управления гидравликой
Функция захвата
Стандартные вилы с крюковым креплением – 1070 мм
Стандартные вилы с крюковым креплением – 1220 мм
Стандартные вилы с крюковым креплением – 1370 мм
Стандартные вилы с крюковым креплением – 1520 мм
Стандартные вилы с крюковым креплением – 1820 мм
Стандартные вилы с крюковым креплением – 1970 мм
Стандартные вилы с крюковым креплением – 2120 мм
Стандартные вилы с крюковым креплением – 2220 мм
Стандартные вилы с крюковым креплением – 2300 мм
Стандартные вилы с крюковым креплением – 2440 мм

КАБИНА

Кабина, полностью изготовленная из стали, с обогревателем
Кабина без обогревателя
Передняя и верхняя панели кабины
Передняя, верхняя и задняя панели кабины
Два боковых зеркала заднего вида
Рукоятка управления погрузчиком при движении задним ходом со встроенной кнопкой подачи звукового сигнала

ЭРГНОМИКА

Ограждение безопасности 2180 мм ERP2.0-2.5MXLG
Ограждение безопасности 2205 мм ERP3.0-3.5MXLG
Кресло без подвески, виниловая обивка
Кресло с полной подвеской, виниловая обивка (SC29), выключатель OPS (датчик присутствия оператора)
Стандартный ремень безопасности с блокировкой
Рулевое колесо с вращающейся круглой рукояткой

ВИДИМОСТЬ

Светодиодные рабочие фары
Два передних светодиодных рабочих огня со стоп-сигналами, задними габаритными огнями, указателями поворота и сигналами заднего хода
Два передних и один задний светодиодные рабочие огни со стоп-сигналами, задними габаритными огнями, указателями поворота и сигналами заднего хода
Оранжевый проблесковый маячок, активация с помощью ключа зажигания и выключателя
Звуковой предупредительный сигнал при движении задним ходом
Сигнал стояночного тормоза

ВНЕШНИЙ ВИД

Базовый погрузчик с окраской Yale Gold
Базовый погрузчик Hyster, специальный вариант окраски

ДОПОЛНИТЕЛЬНЫЕ МАТЕРИАЛЫ

Комплектная документация
Каталог деталей
Гарантия: гарантийный срок, установленный изготовителем, составляет 12 месяцев/2000 часов (только на компоненты)
Гарантия на интегрированный литий-ионный аккумулятор — 60 месяцев/7500 часов эксплуатации
Гарантия на зарядное устройство САСТi — 12 месяцев

Все значения являются номинальными и могут отклоняться в пределах допусков.



О компании Yale®

Yale Materials Handling Corporation — один из старейших производителей погрузчиков в мире. Мы занимаемся грузоподъемным оборудованием с 1875 года и применяем весь свой опыт, чтобы помочь клиентам в решении их погрузочно-разгрузочных задач. Мы выпускаем полную линейку погрузчиков грузоподъемностью от 1 до 16 тонн с двигателями внутреннего сгорания или опциональным электроприводом. Компания Yale также предлагает роботизированные решения, системы управления парком оборудования, запчасти, финансирование и обучение. Каждый день мы работаем с нашей национальной дилерской сетью над постоянным совершенствованием нашего оборудования — от традиционного до высокотехнологичного, — чтобы предлагать клиентам решения, соответствующие их потребностям, в нужное им время и в нужной форме.

ПОГРУЗОЧНО-РАЗГРУЗОЧНЫЕ РАБОТЫ ДЛЯ СЛЕДУЮЩИХ ОТРАСЛЕЙ:

ЗРЛ

Автозапчасти

Напитки

Охлажденные и замороженные продукты

Дистрибуция продуктов питания

Пищевая промышленность

Мебель и фурнитура

Здравоохранение и фармацевтика

Центры строительных товаров

Розничная торговля

Электронная торговля

Yale Lift Truck Technologies

Centennial House
Frimley Business Park
Frimley
Surrey
GU16 7SG
Великобритания

www.yale.com



Безопасность: вся продукция Yale, поставляемая в страны ЕС, Великобританию и Турцию, соответствует требованиям ЕС Директивы 2006/42/ЕС о безопасности машин и оборудования и имеет **CE** маркировку. Погрузчики Yale, поставляемые в другие страны, могут быть заказаны для производства в соответствии с требованиями Директивы о безопасности машин и оборудования с нанесением соответствующей **CE** маркировки.

HYSTER-YALE UK LIMITED осуществляет коммерческую деятельность под именем Yale Lift Truck Technologies. Юридический адрес: Centennial House, Building 4.5, Frimley Business Park, Frimley, Surrey GU16 7SG, United Kingdom (Великобритания). Зарегистрирована в Англии и Уэльсе. Регистрационный номер компании: 02636775.

© 2023 Hyster-Yale Group, Inc. Все права защищены. YALE и YALE  являются торговыми марками Hyster-Yale Group, Inc. Представленные на иллюстрациях погрузчики могут быть оснащены дополнительным оборудованием и/или функциями, доступными не во всех регионах. На эксплуатационные характеристики погрузчика могут влиять его состояние, комплектация и условия эксплуатации. Изменения в спецификации могут вноситься без предварительного извещения.

Примечание. При работе с поднятыми грузами необходимо соблюдать осторожность. Операторы должны пройти обучение и придерживаться инструкций, которые содержатся в Руководстве по эксплуатации. Проконсультируйтесь с дилером Yale®, если какая-либо указанная информация имеет важное значение для ваших условий эксплуатации.

Номер публикации 220997139 Ред.01 (0924DMS) RU